

1. 縫い代付きの線で型紙を切りましょう。

2. 布を裁ちましょう!

パターンの地の目を
布目に合わせるには...

②マチ金は2〜3cm側に
2枚一緒にとめる

③縫い代の付いた
型紙に沿って2枚
一緒に
裁つ

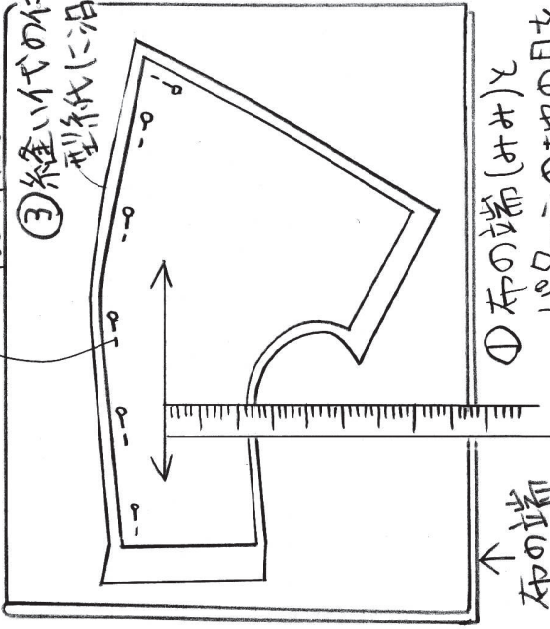

① 布の端 (おみ) と
パターンの地の目を平行にする。

★ 布の裁断は、縫い代付きの型紙なので
型紙通りに裁断します。

★ 出来上の印 (チャコや糸つけ) はしません。

★ 生地を表側が分かるようにシールを貼っておくと良いです。

布の表は...
・ 色や柄がはっきりしていて
光沢があり布目がきれい
・ 布の端に表と裏が
区別されている。
・ コーデュロイや別珍は
逆毛で裁断する。



ドルマンスリーブプルオーバーの作り方

品番 001・202103

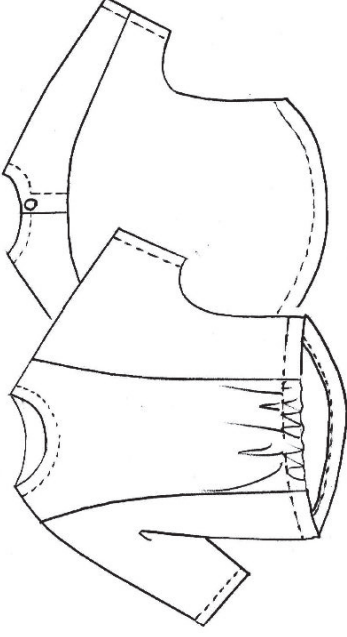

型紙数: 6 パーツ

出来上がりサイズ	バスト	112	7~15号
	後ろ中心丈	55	
	袖丈	50	5分袖です。

必要な材料	生地	112cm幅	130cm
	芯地	60cm幅×16cm	
	ボタン	または スナップ	1個
	2.5cm幅ゴム	22cm	
	糸	適宜	

※型紙へのこだわり

- ・ 7~15号まで綺麗に着ていただけます。
- ・ 綺麗に着てもらえるよう平面製図ではなく立体的に見えるように設計してあります。
- ・ 首回りがあり開かないように、尚且つ明きの縫製が難しくないようにしました。
- ・ ドルマンスリーブなので面倒な袖付けがありません。
- ・ 前丈が短く、後ろ丈を長くしてあります。
- ・ 縫い代付きの型紙です。写すことなくそのまま切って使えます。

※商用利用について

- ・ fukukoboの型紙を利用し、縫製・仕立てを承る商用利用は禁止します。

※型紙の印刷について

- ・ A4縦サイズ対応。プリンタのページサイズ処理を「実際のサイズ」にして下さい。

白黒 (モノクロ) で印刷してください (カラー印刷不要)。

※著作権に関して

- ・ 型紙及び仕様書はfukukoboのオリジナルです。
- ・ 転用、二次配布、複製、転売は固くお断りします。

販売元: 服工房・小村淑美

Email: fukukobo@icv.ne.jp

HP: <https://www.fukukobo.com/>

5. 順序よく縫っていく前に...

まずはミシンのかけ方!

縫い代付きの型紙でその子裁断し出来上り線にはしほしを付けましょん。

しほしはありせんが 縫代中を確認してはからミシンの目盛に生地を当てて縫うと出来上り線で縫えましょん。

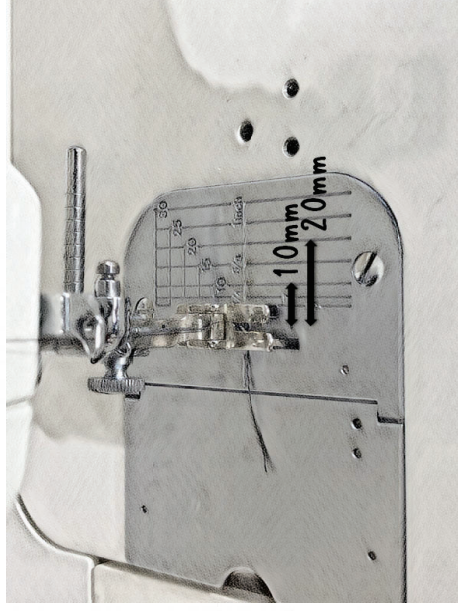

針板に目盛が書いてあり、0.5cm間隔で数字が書いてあり、これが縫いの幅にはましょん。

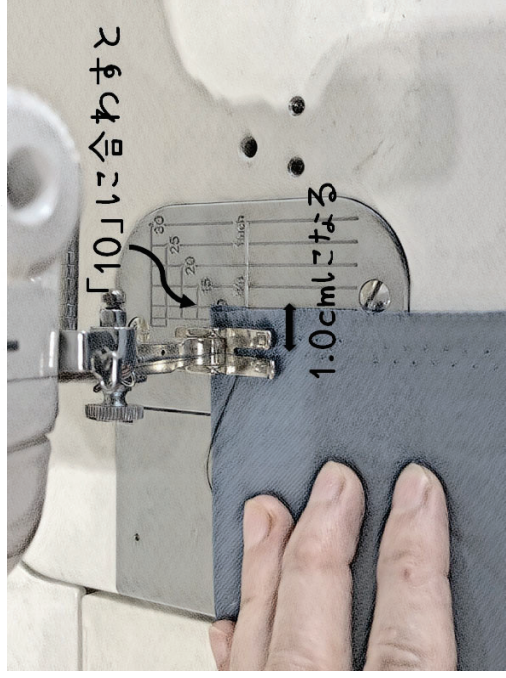

例えば、1.0cmで縫いたらいは10と書かれた目盛に生地の間を合わせて縫うと、針から生地の端までの距離が1.0cmになるので、自動的に1.0cmで縫うことが出来ましょん。

8. 裁ち合わせ方

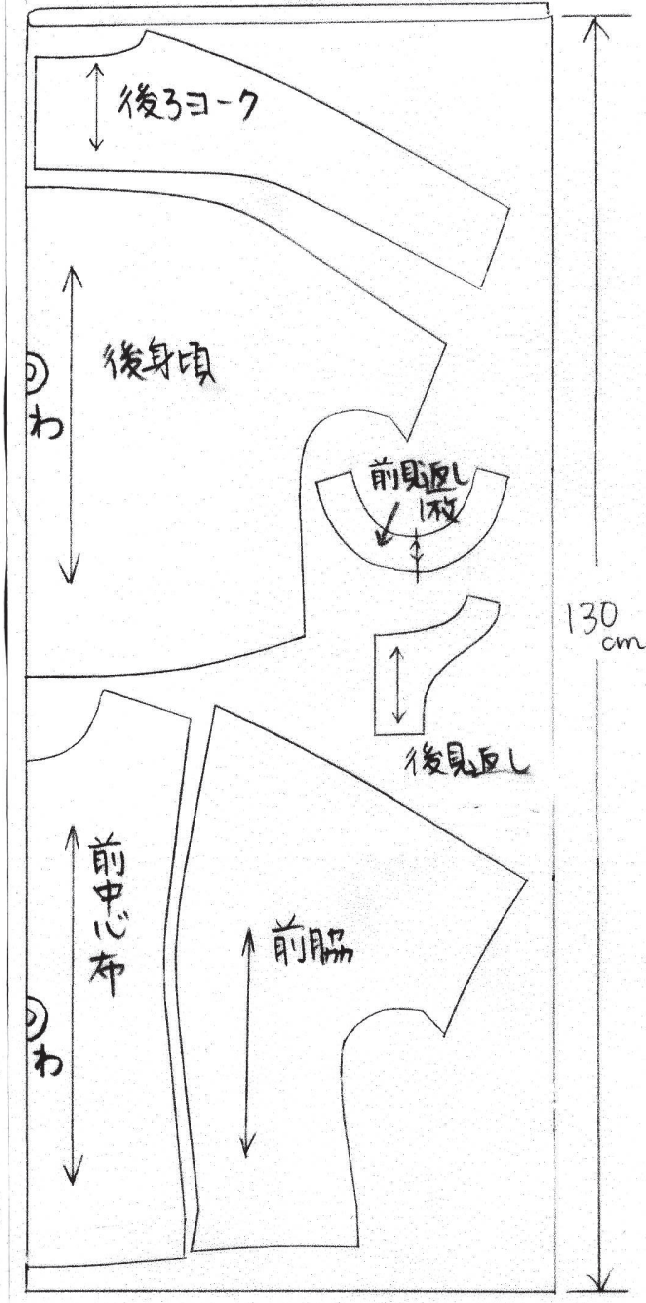

3. 合印にノッチ、又は糸つけをましょん

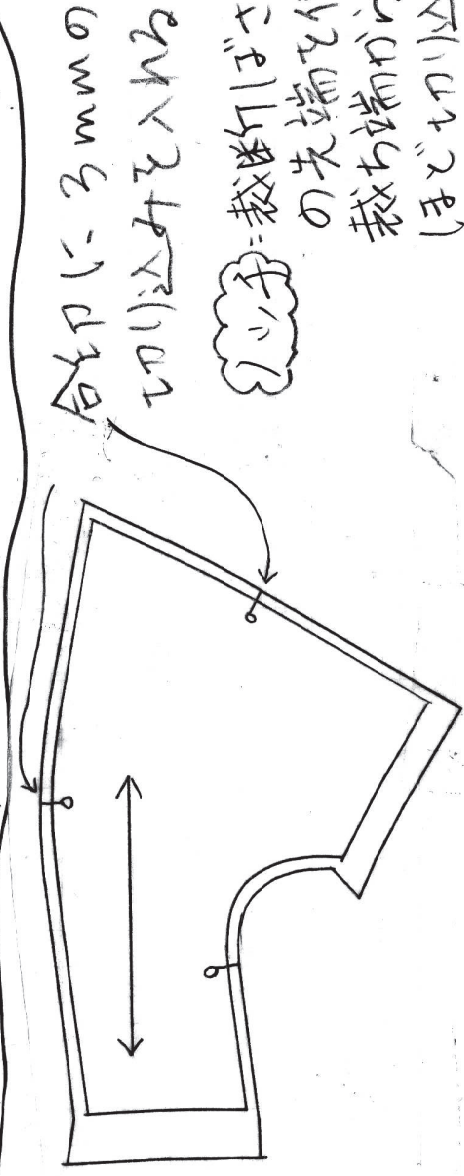

ノッチ=裁断のばさみの先端を使い裁ち端から3mmほど切り込みを入れる。あまり切り過ぎるとはつれの原因になるので注意ましょん。

4. 芯見ゆりをましょん

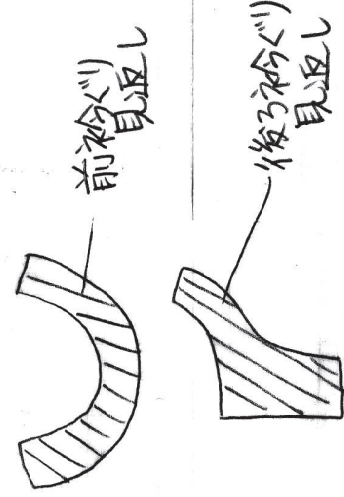

全面芯ゆりで大きめに裁断して芯見ゆりしてから型紙通りに裁断すると良いです。

⑤ 衿ぐりを縫う



衿ぐりカーブ
縫い代に切り込み

⑥ 衿ぐりの見返しを表に返して ストラップをかける

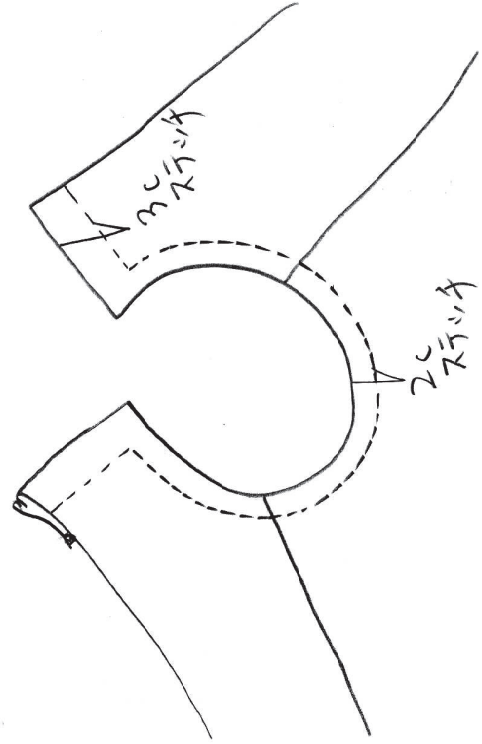

右上前にしてろを重ねて 右身と左身が
離れないようにミシンで縫い止める

6. さあ、順序よく縫って仕上げよう

① 前裾を縫う

前身頃の裾を縫って
2.5cm ゴムを入れる。

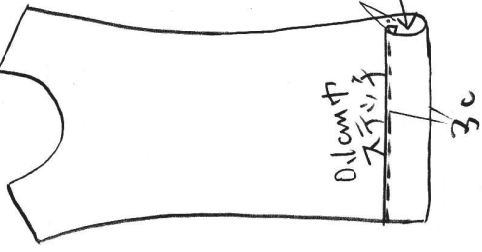

② 前身頃と前脇を縫う

前身頃と前脇部分を合印を
合わせて縫ってロックをする
縫い代は脇側側に倒す

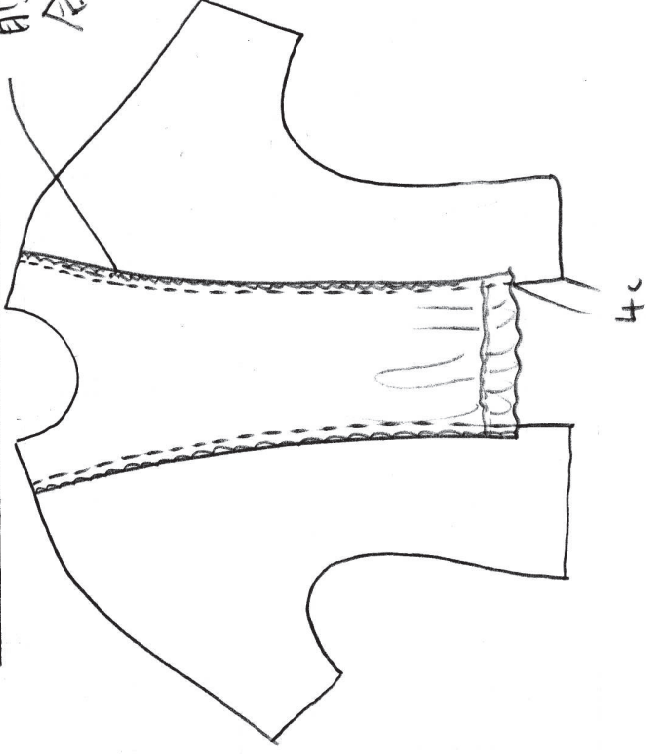

③ 肩を縫い合わせる

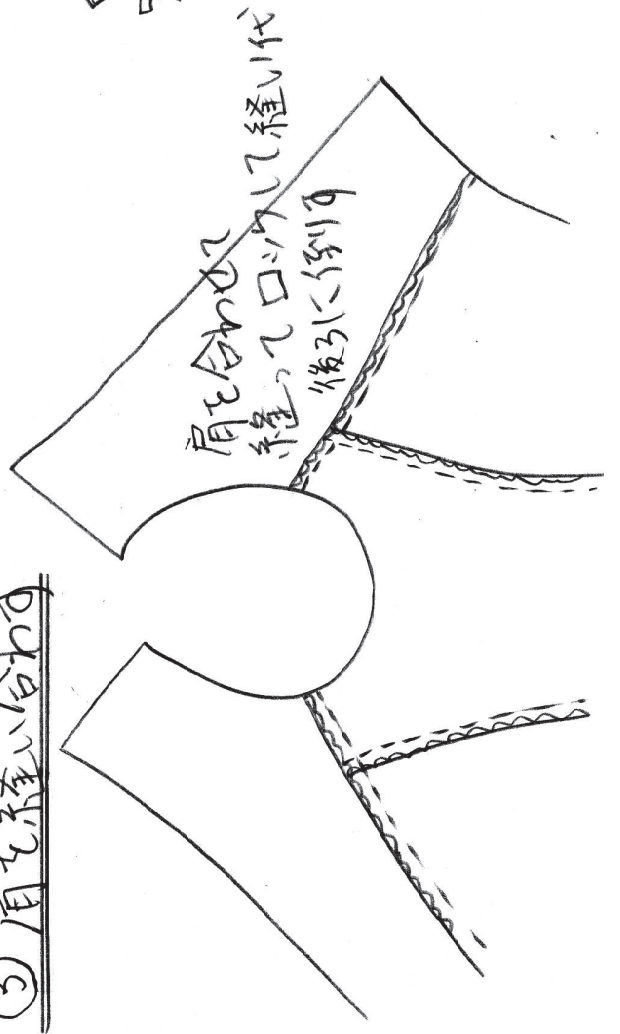

④ 見返し

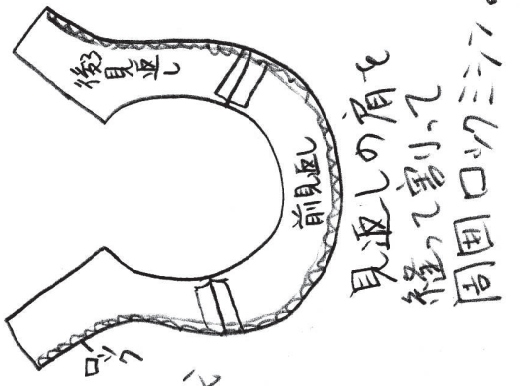

⑩ 裾を縫う

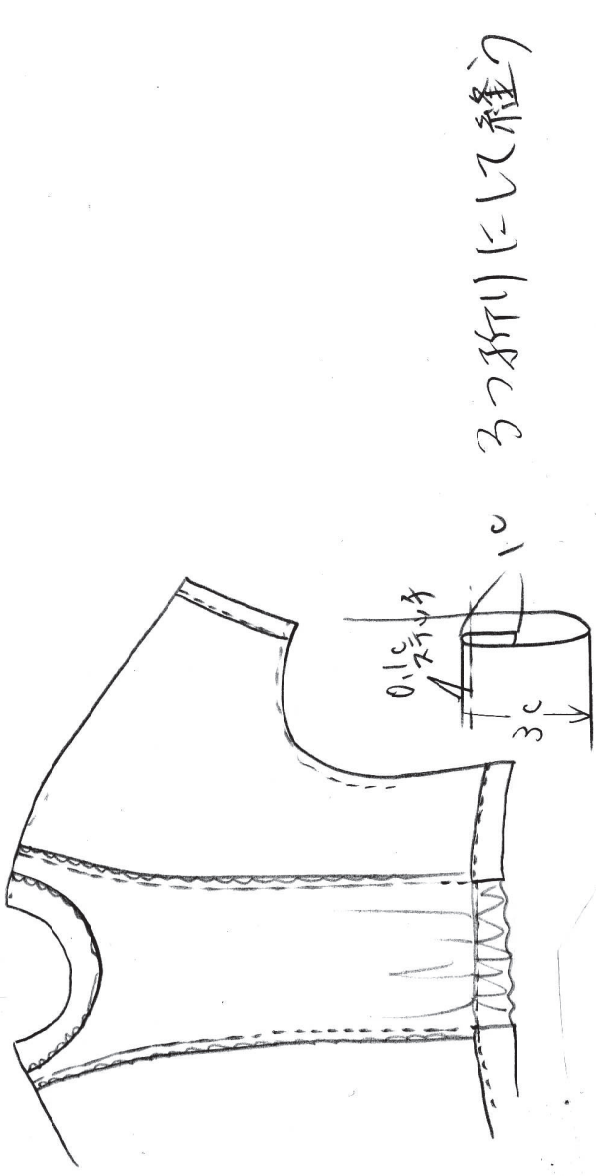

10 3つ折りにして縫う

後ろ裾はカーブしている。
 カーブしている時には
 折り上げると上端が余って
 くるので、1cmの所をミシンで
 縫って、上糸のみ引張り張って
 布を縮ませてから、3つ折り
 して下さい。

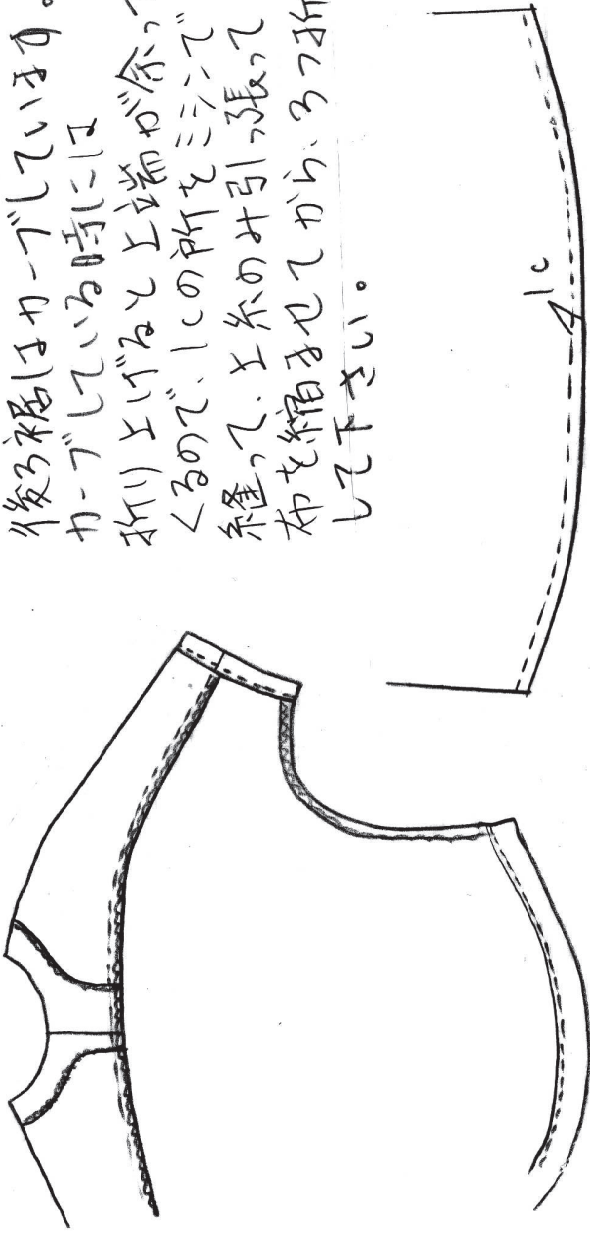

⑪ 後ろに釦(釦ホール)又はスナップを付け下ら

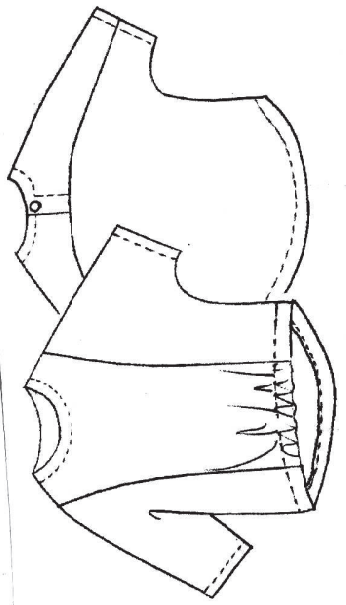

完成!!

⑦ ヨーク切替を縫う

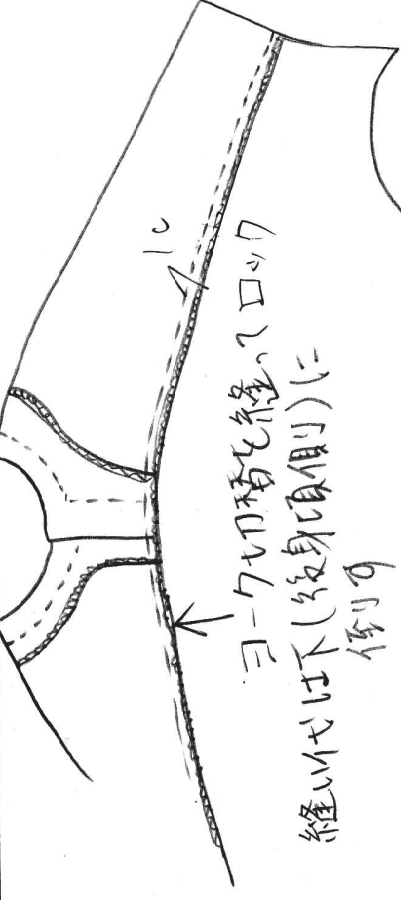

ヨーク切替を縫ってロック
 縫い代は下(後身頃側)に
 作り

⑧ 袖口を縫う

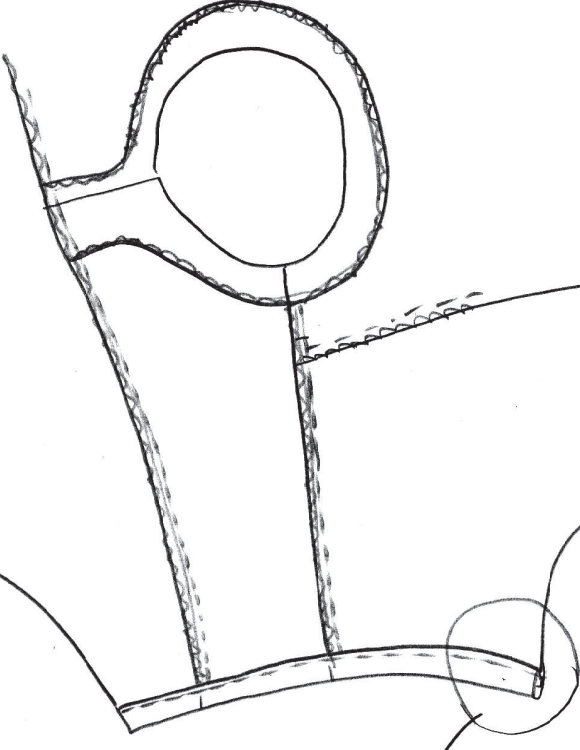
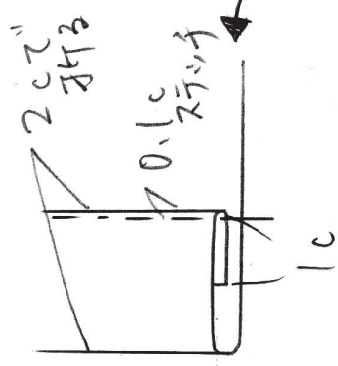

⑨ 脇を縫う

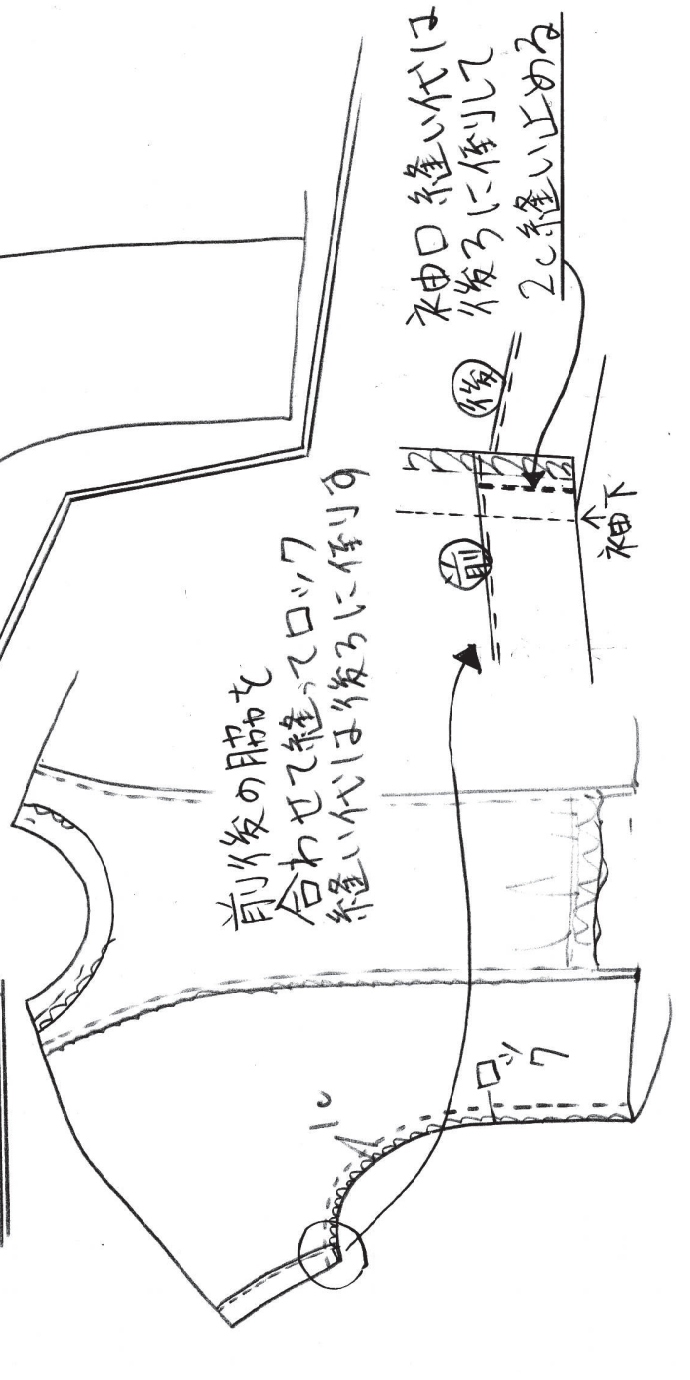

前後の脇を
 合わせて縫ってロック
 縫い代は後ろに作り

袖口縫い代は
 後ろに作り
 2cm縫い止める

袖下

001



作り方 How to make

YouTube Channel "fukukobo"

0 5 10cm

張り合わせ方

1. 下図のとおり番号順に並べます。
2. 各ページの斜線部を切り取ります。
3. 丸番号が合うようにのりしろに貼り合わせます。
4. 型紙を切り出します。

ダウンロード版の方へ

- プリントはA3縦サイズのみに対応しています。
- ページサイズ処理は「実際のサイズ」にしてください。
- 上図のスケールで10cmであることを確認してください。

How to combine

1. Arrange in numerical order as shown in the figure below.
2. Cut out the shaded area on each page.
3. Paste them together so that the circle numbers match.
4. Cut out the paper pattern.

To the download version

- The print is only compatible with A3 portrait size.
- Please set the page size processing to "actual size".
- Make sure it is 10 cm on the scale shown above.

10cm

1	2
3	4
5	6
7	

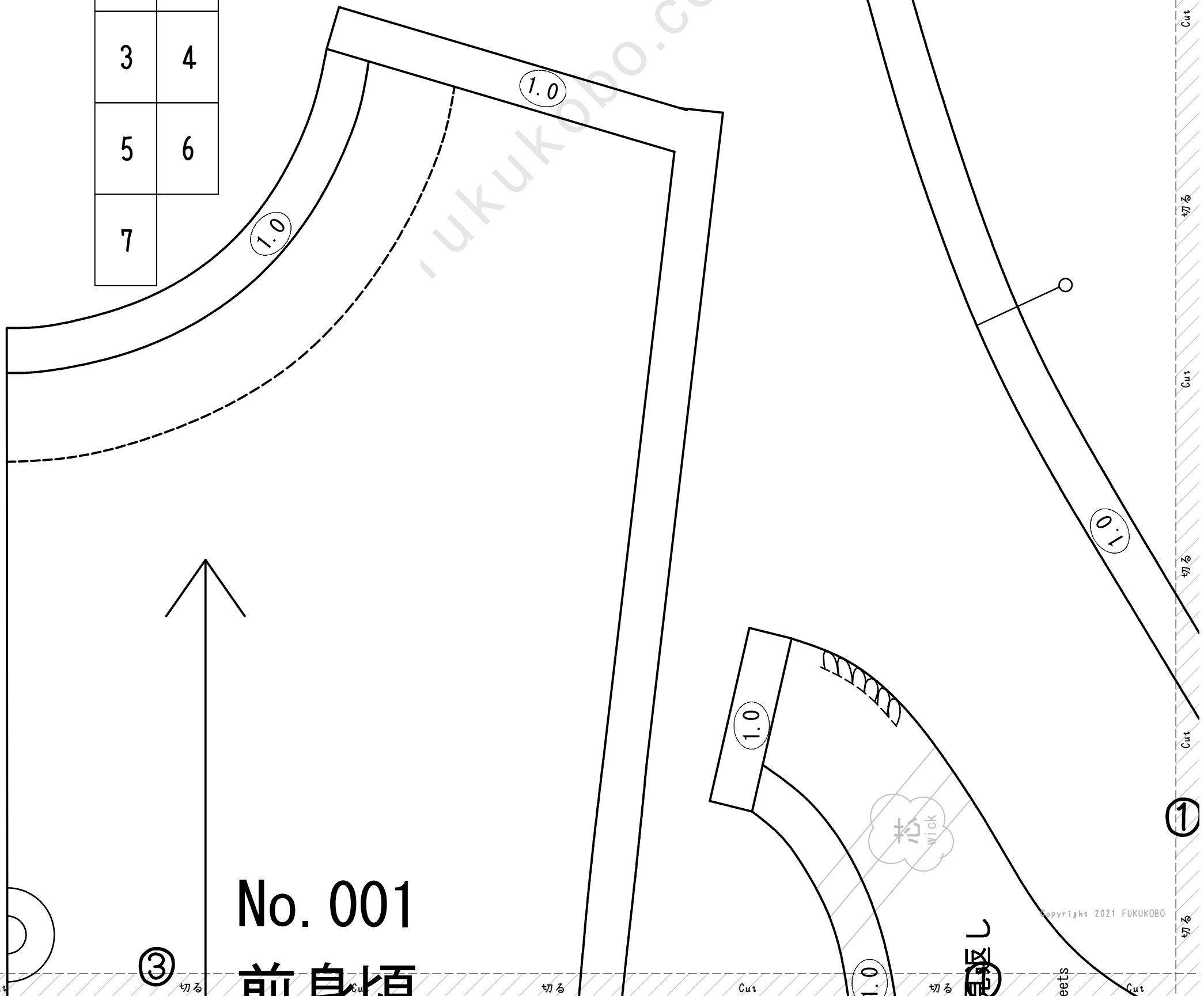

No. 001

前自栞

③

②

①

No. 001
前脇身頃 Front side body
表地 2枚 Outer fabric 2 sheets

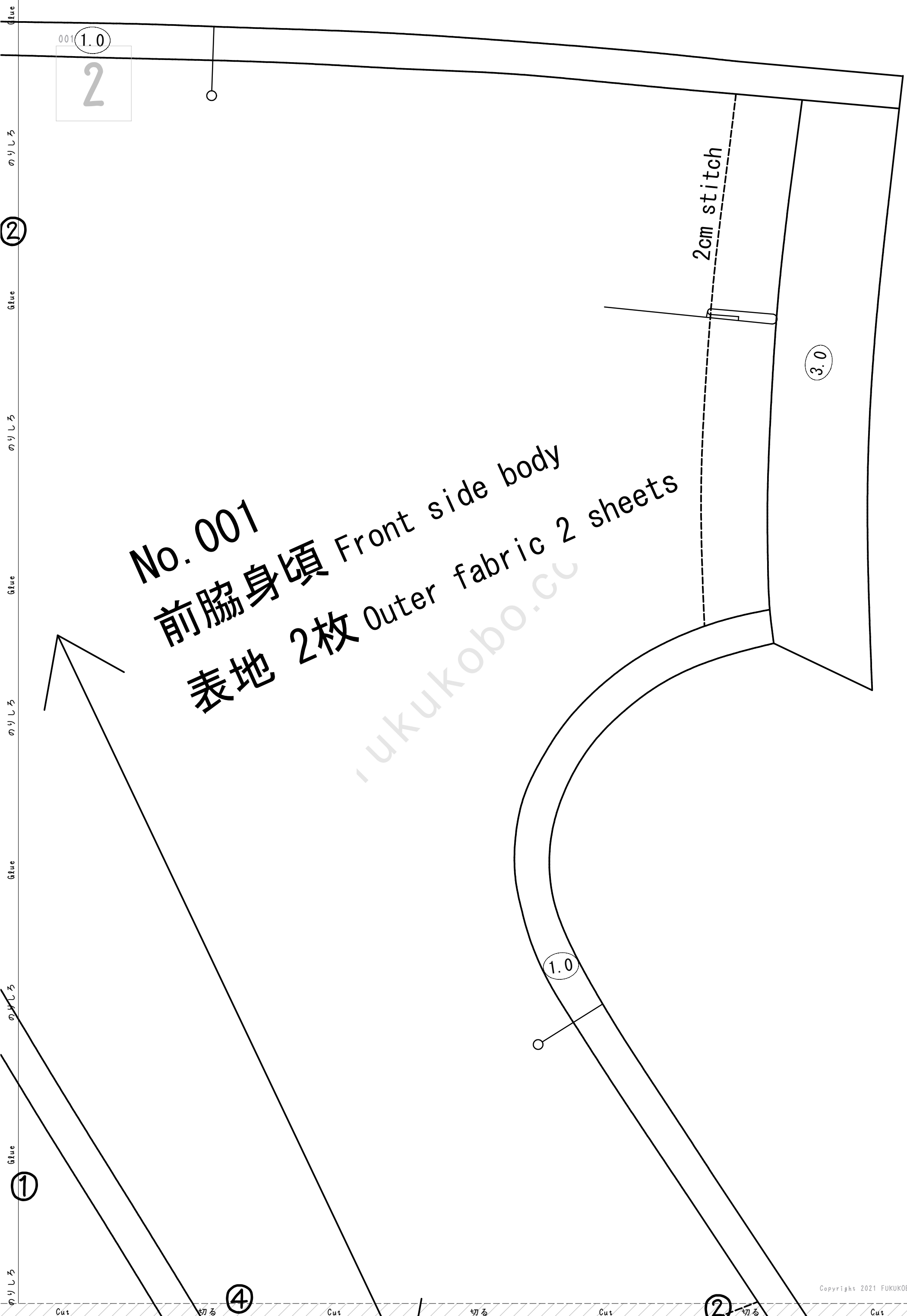

前中心 Front center
あ loop

③

前身頃
Front body

表地 1枚
Outer fabric 1 sheets

1.0

2.5cm幅
22cmゴム入れる
(20cm+縫い代2cm)
2.5cm width
22cm put rubber band
(20cm+seam allowance 2cm)

3cm sticth

4.0

⑤

1.0

No. 001

後衿ぐり 罫紙
Back neckline

表地 2枚
Outer fabric 2 sheets

1.0

④

1.0

③

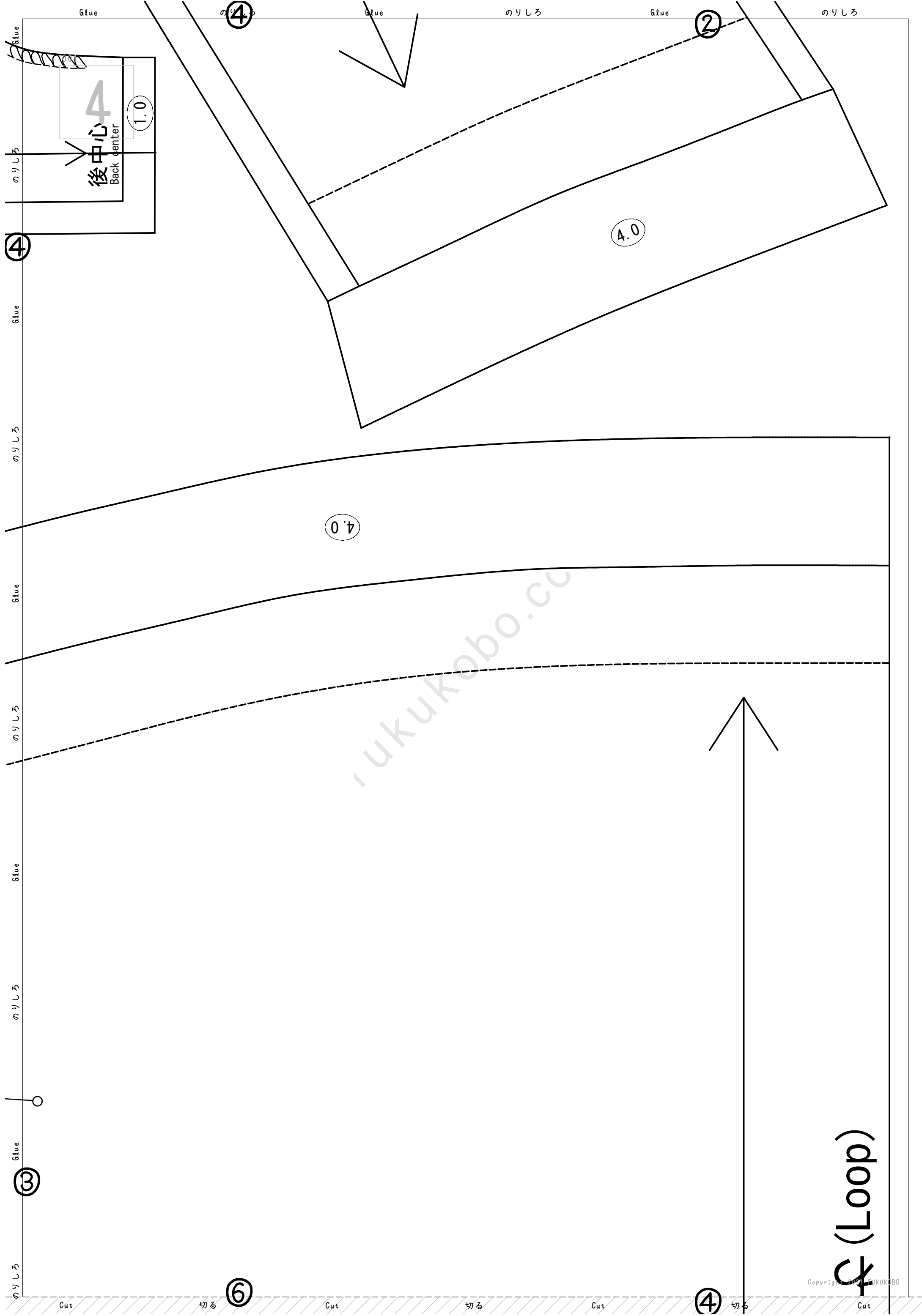

Glue

⑤

のりしろ

Glue

のりしろ

Glue

のりしろ

③

001

5

③ 0

⑥

切る

Cut

切る

Cut

① 0

切る

Cut

切る

Cut

⑬

切る

Cut

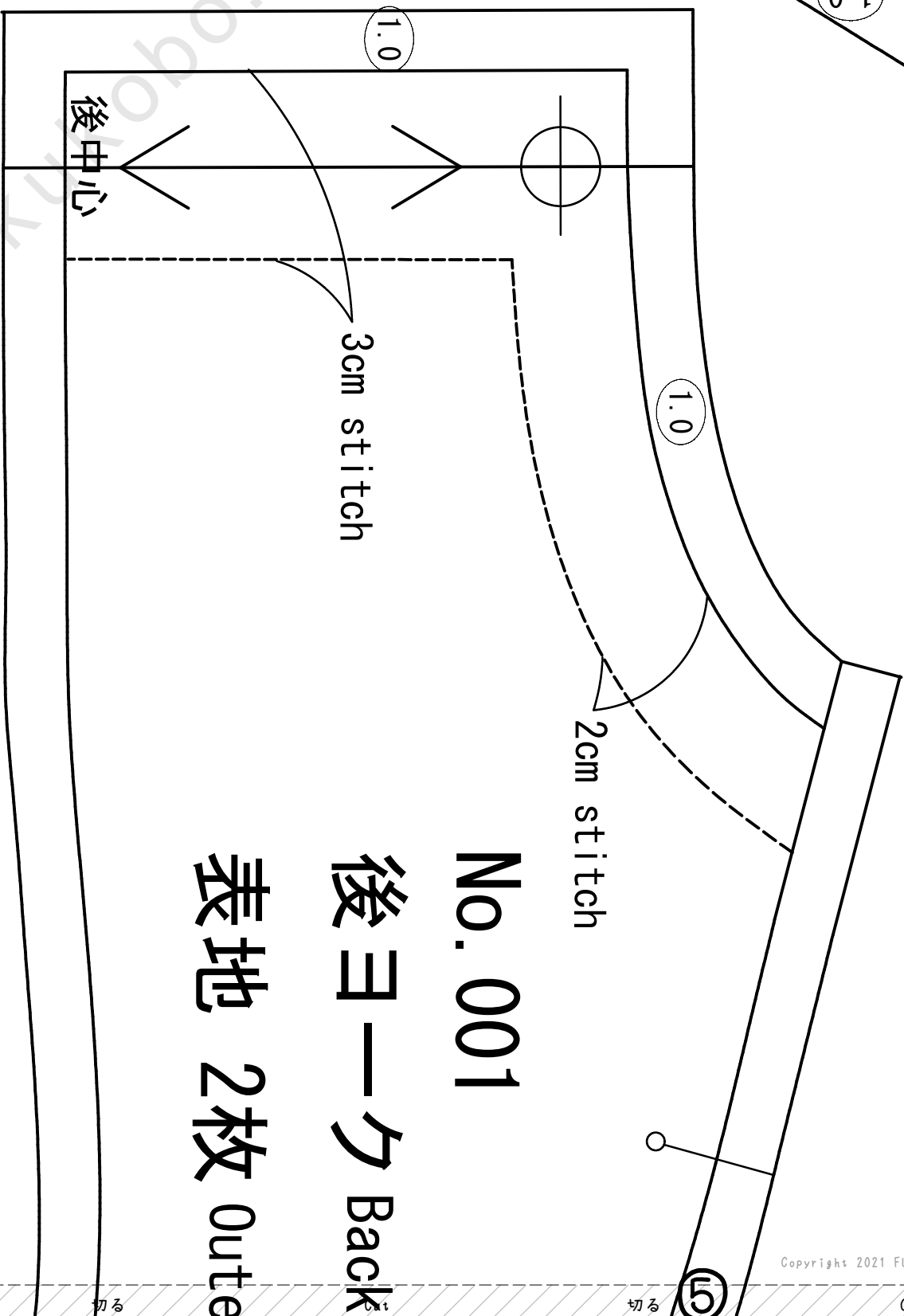

No. 001

後ヨーク Back

表地 2枚 Oute

2cm stitch

3cm stitch

後中心

⑦

切る

Cut

切る

切る

⑤

Cut

Cut

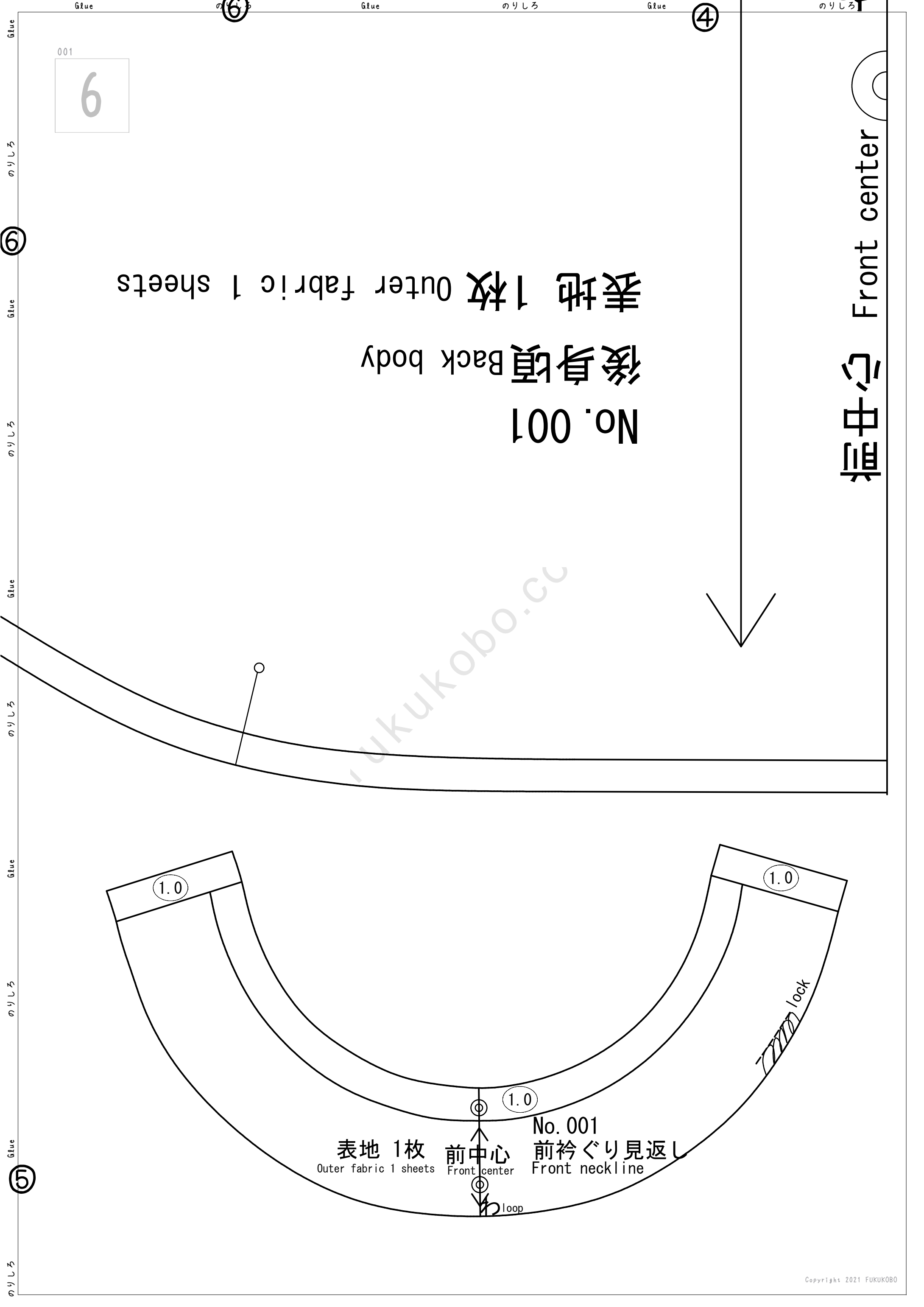

001
6

表地 1枚 Outer fabric 1 sheets
後身頃 Back body
No. 001

前中心 Front center

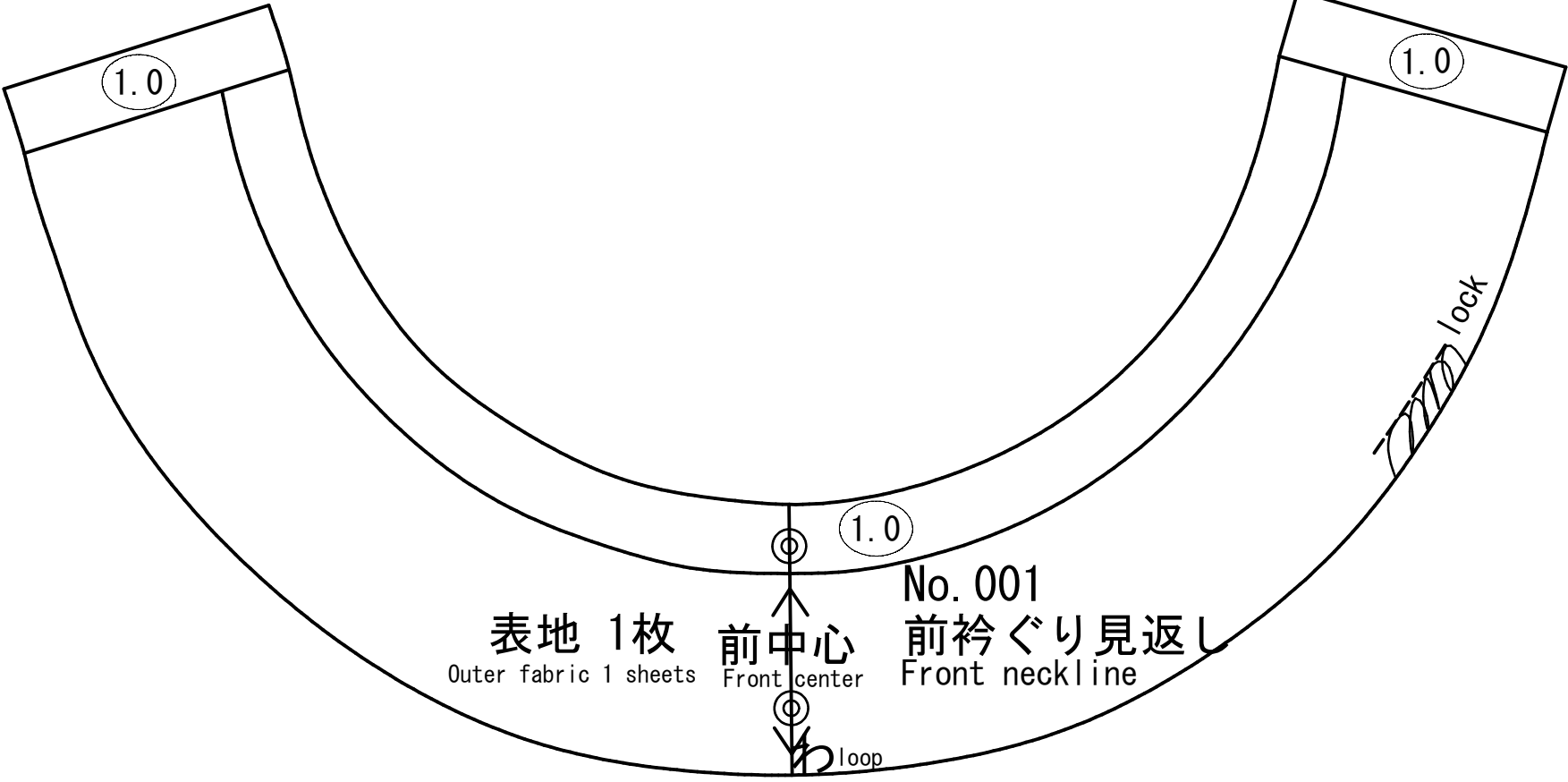

表地 1枚 Outer fabric 1 sheets
前中心 Front center
前衿ぐり見返し Front neckline
loop

Glue

⑦

のりしろ

Glue

のりしろ

Glue

のりしろ

001

7

1.0

1.0

⑤

After fabric 2 sheets

ck yoke

3.0

fukukobo.co.jp