

フレアーパンツの作り方

品番N0003・202106



出来上がりサイズ

脇丈(ゴム下)	76
ウエスト	最大102
ヒップ	102
わたり	39
股上(ゴム下)	30

脇丈について

日本人の平均身長(158)に合わせています。

150cm以下の方は平行に5cm短くしてください。

165cm以上の方は5cm延長で長くしてください。

必要な材料

生地 112cm幅×2M・ 148cm幅×1.7M

(柄のあるものや丈を伸縮した時は変わります)

伸び止めテープ 1cm幅35cm

3cm幅平ゴム×自分のウエスト分

スレキ 40cm幅×35cm (スレキが無い場合は薄地の布でも良い)

糸・適宜

※型紙へのこだわり

ストレスの無いゆったり設計です。

お尻が下がって見えないように工夫した製図になっています。

足の形がカバーできるシルエットにしました。

ヨーク切り替えをすることでウエストがすっきりします。

適度なフレアー感でスカートのようなシルエットになります。

※商用利用について

・当型紙を利用し、縫製・仕立てを承る商用利用を容認します。

※著作権に関して

型紙及び仕様書はfukukoboのオリジナルです。

転用、二次配布、複製、転売は固くお断りします。



販売元: 服工房・小村淑美

MAIL : fukukobo@icv.ne.jp HP : fukukobo.com

1. 縫い代付きの線で型紙を切りましょう。

2. 布を裁ちましょう!

パターンの地の目 ← → を
布目に合わせるには

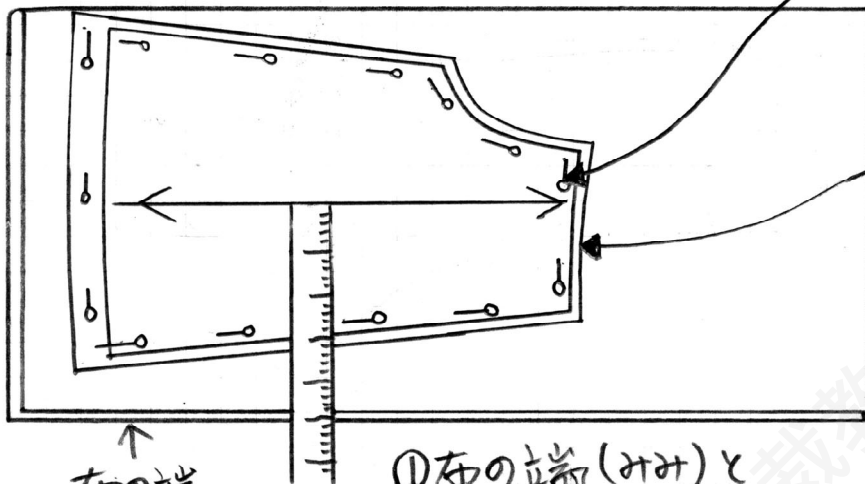

↑
布の端
(みみ)

① 布の端(みみ)と
パターンの地の目を平行に
する

② マチ金針は2~3こ
内側に
2枚一緒にとめる

③ 縫い代の付いた
型紙に沿って
2枚一緒に
裁つ

布の表は...

- 色や柄がはっきりしていて光沢があり布目がきれい
- 布の端に **表** とプリントされている。
- コーデュロイや別珍は 逆毛で裁断する。

✳ 布の裁断は、縫い代付きの型紙なので
型紙通りに裁断します。

✳ 出来上りの印(チャコや糸しつけ)はしません
(ポケット位置のみ糸しつけする)

✳ 生地を表側側りが分かるようにシールを
貼っておくと良いです。

✂ 裁ち合わせ方

☆ 112cm中

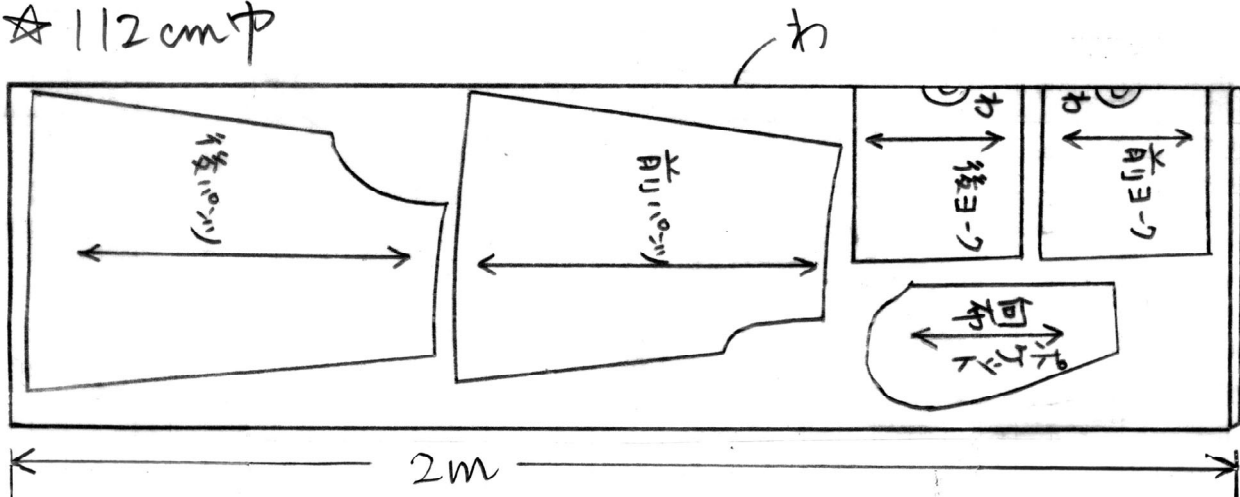

☆ 148cm中

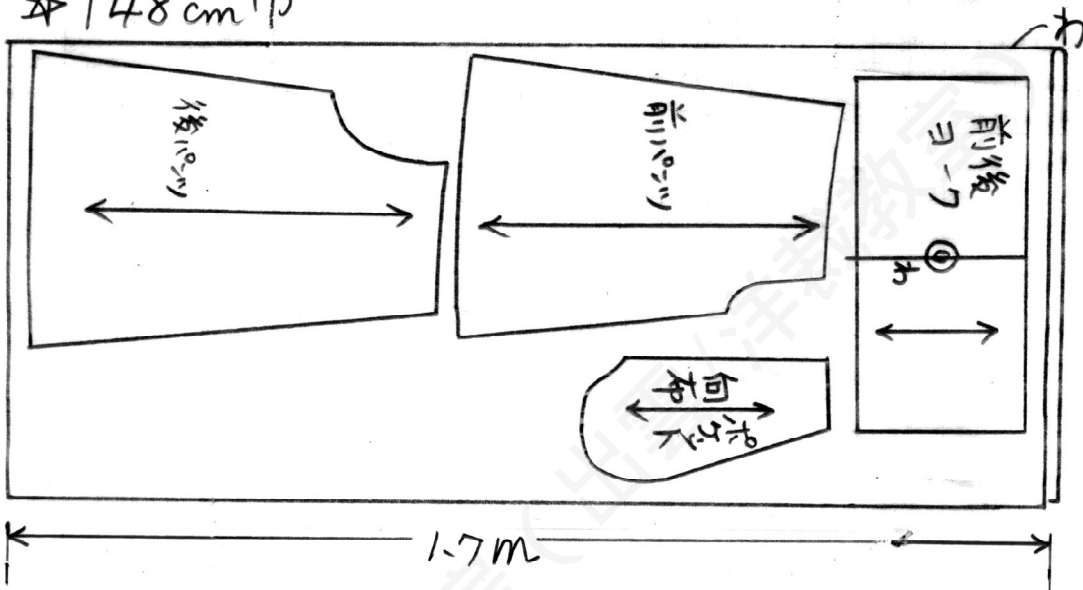

⊗ 柄合わせがある生地(チェックなど)は生地を多めに用意して下さい。

3. 合印にノッチを入れましょう。

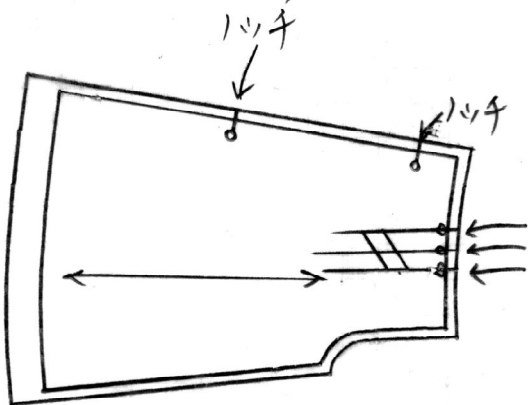

ノッチ

裁断ばさみの先端を使って
裁ち端から3mm
ほど切り込みを入れる

☆ 切りすぎはほつれの原因に
なるので注意しましょう。

4. 順序よく縫っていく前に...縫い代の幅を決める...

まずは ミシンのかけ方!

縫い代付きの型紙で そのまま裁断し 出来上り線にはしほしを付けません。

しほしはありませんが 縫い代を確認してから
ミシンの目盛に生地を当てて縫うと出来上り線で
縫えます。

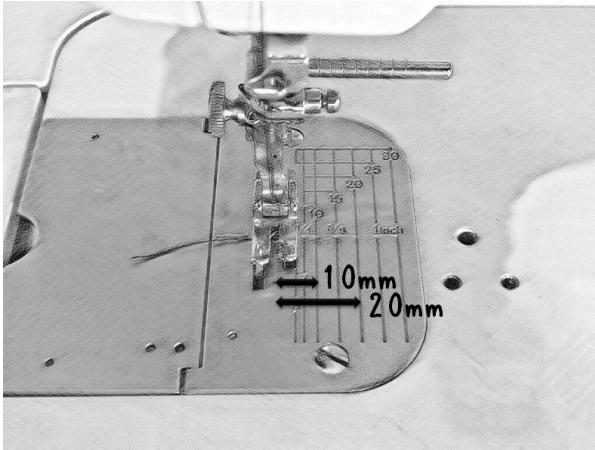

針板に目盛が書いてあり、0.5cm間隔で数字が書いてあり、これが縫いの幅になります。

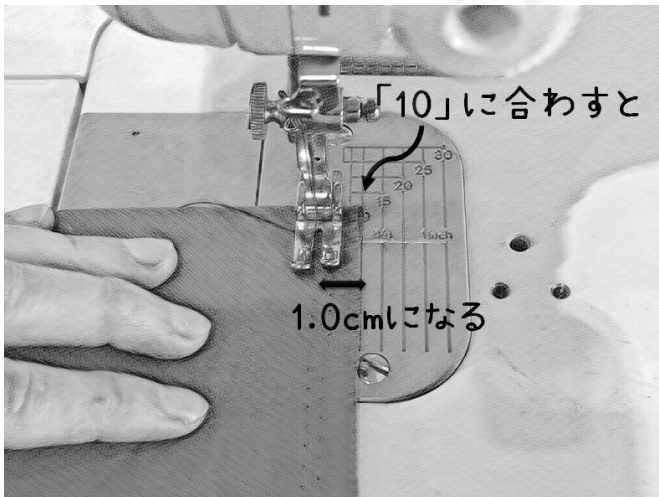

例えば、
1.0cmで縫いたいから
10と書かれた目盛に
生地の手端を合わせて
縫うと、針から生地の手
端までの距離が1.0cm
になるので、自動的に
1.0cmで縫うことが
出来ます。

5. さあ、順序よく縫って仕上げましょう!

① 前後の尻ぐりを縫ってロックをする

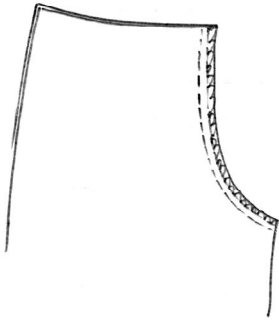

② 前タックを脇側に倒して
仮止めミシンをする

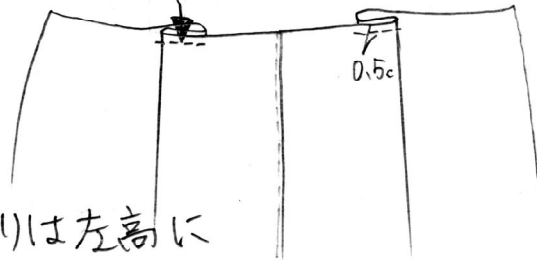

③ 前股ぐりは右高に、後尻ぐりは左高に
アイロンで倒して 0.1c ステッチをかける

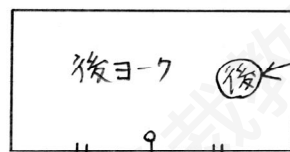
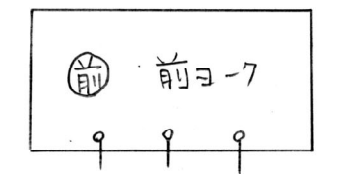

各パーツの表側に
シールを貼って
おくと分かり易い
ですよ!

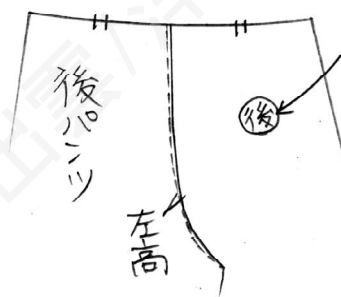
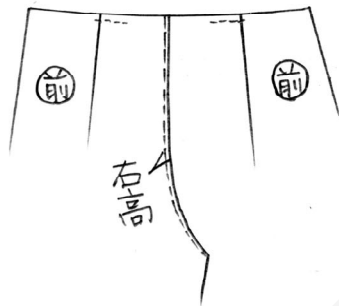

④ ヨーク切替を1cで縫ってロックをする。

→ ヨーク高にアイロンで倒して 0.1c ステッチをかける。

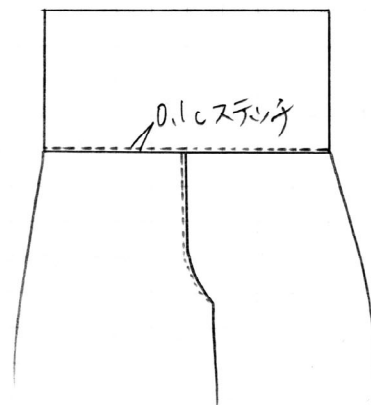
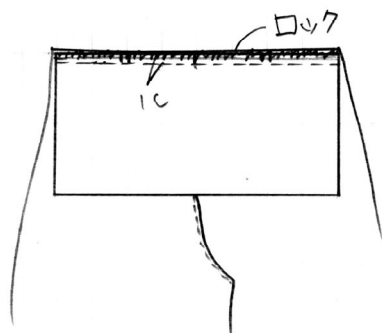

⑤ ポケットを作ります。(フレアパンツの製作工程の中で一番の難関です! 頑張りましょう!)

①

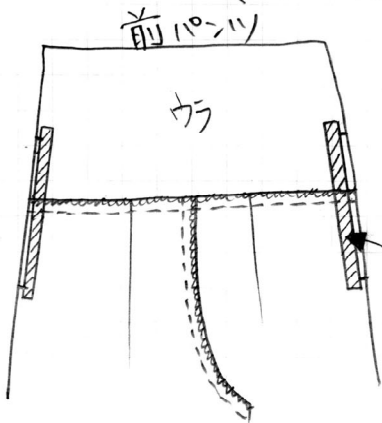

前パンツのみ
ポケット口に伸び止めテープを見貼ります。
(縫い目にかがるように貼って下さい)

伸び止め
テープ

②

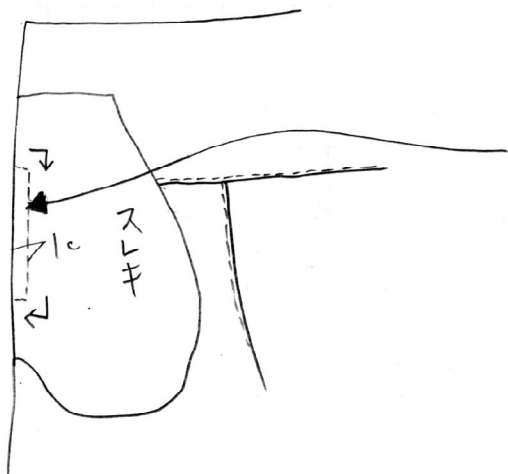

袋布のスレキと中表に合印同志を
合わせて
コ字型に縫う
(チャコペン等でコの字を描いておく
きれいに縫えます)

③

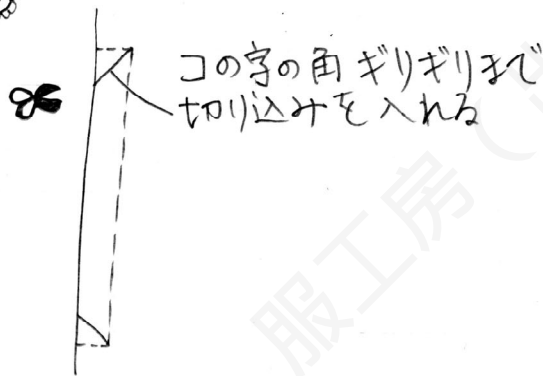

コの字の角ギリギリまで
切り込みを入れる

④

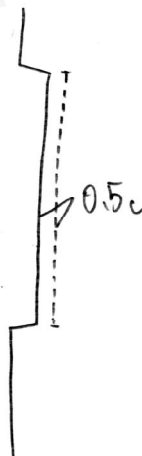

アイロンで裏を控えて
コ字型に整える。

⑤

ポケット口に
0.5cmのステッチを
かける。

シームポケットの作り方
YouTube動画



⑥

向う布と袋布を合わせてしで縫って
ロックをかける。

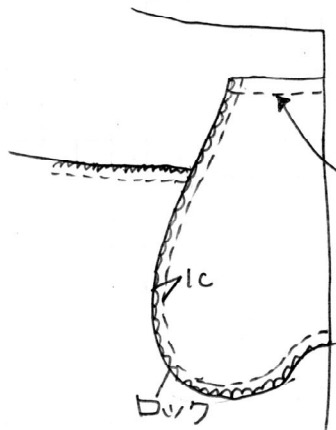

⑦

ポケットの上端を
大きなミシン目で縫うかしつけ糸で
止める。

ウエストを縫った後ほどきやすので
ほどきやすいように縫う。

④ ポケット口の上
下を袋布と1c
で仮止めする

コの字型の角
頂度にミシン
の端がくる様
にする

1c

1c

このミシン目を目印にして後パンツと
縫い合わせるとポケット口が
縫い目ぴたりに合いきれにに
仕上がりする。

⑥ ウエストと裾をアイロンで折る

脇や股下を縫ってから
折るのは大変なので
先に折っておくと
仕立てやすいです

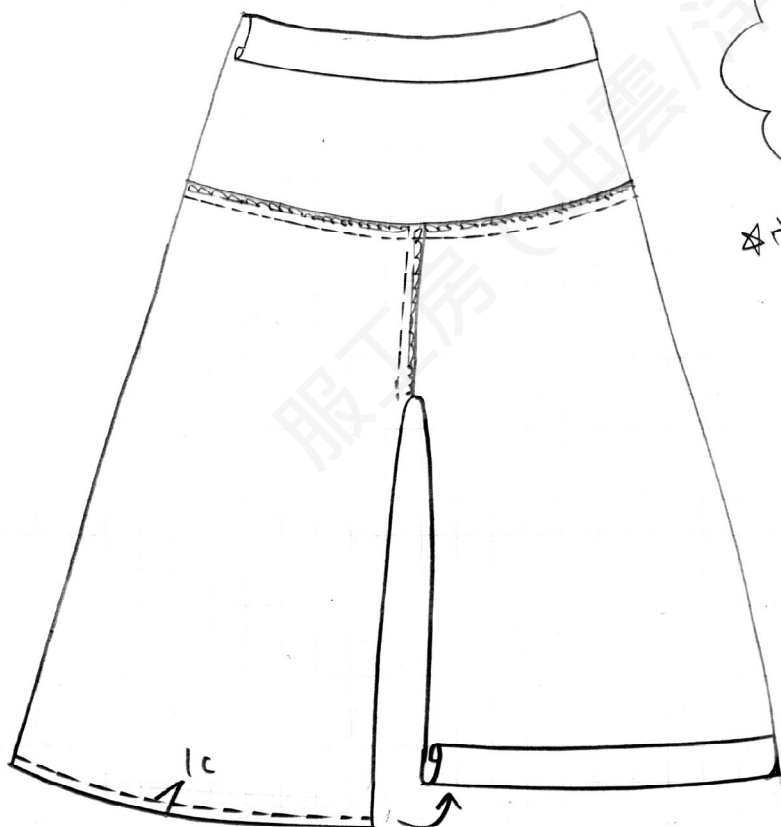

★ウエスト

4c

1c

★裾

2.5c

1c

裾はカーブしている。カーブしている時には折り上げると
上端が余ってくるので、1cの所を荒いミシン目で縫って
上糸のみ引張って布を縮ませてから3つ折りして下さい

⑦ 脇を縫う

左脇ウエストのゴム通し口だけ縫わずに
他は 1.0c で縫ってロックする
アイロンで後ろに倒す。

ポケット口上下
を縫う時は
ポケットの
作り方⑥
で仮止め
したミシン
上を縫って
下さい。

★ ポケット口は
脇縫いと
一緒に
縫わない
ように
気を付け
下さい。

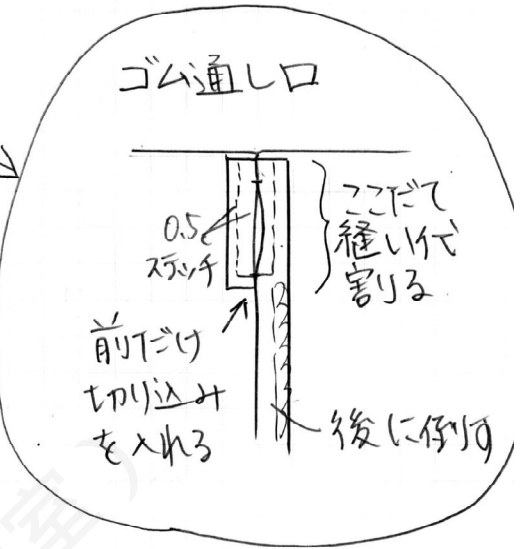
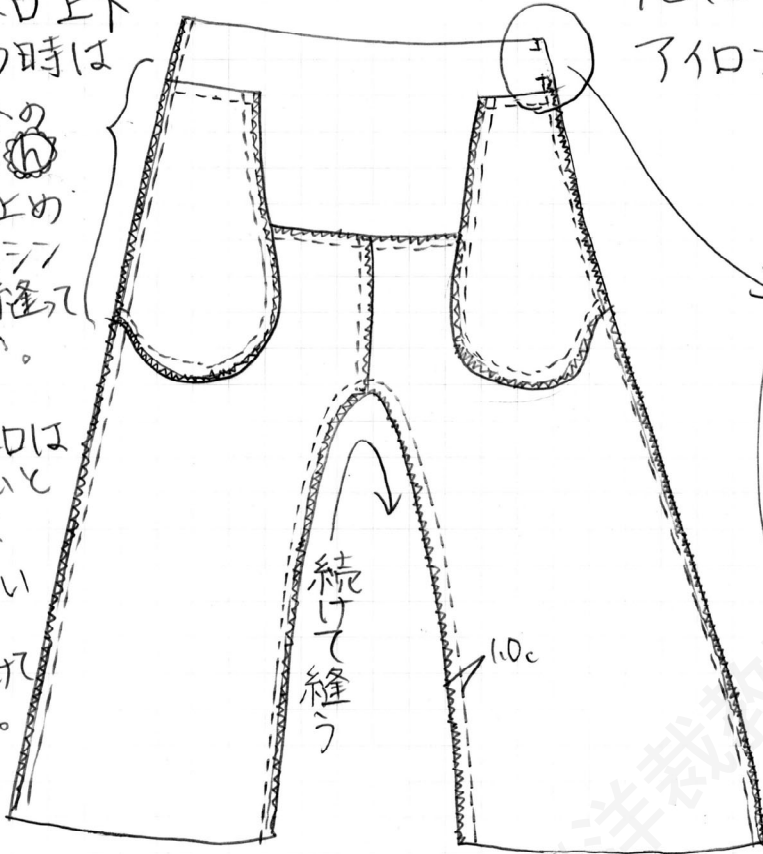

⑧ ウエストを縫う

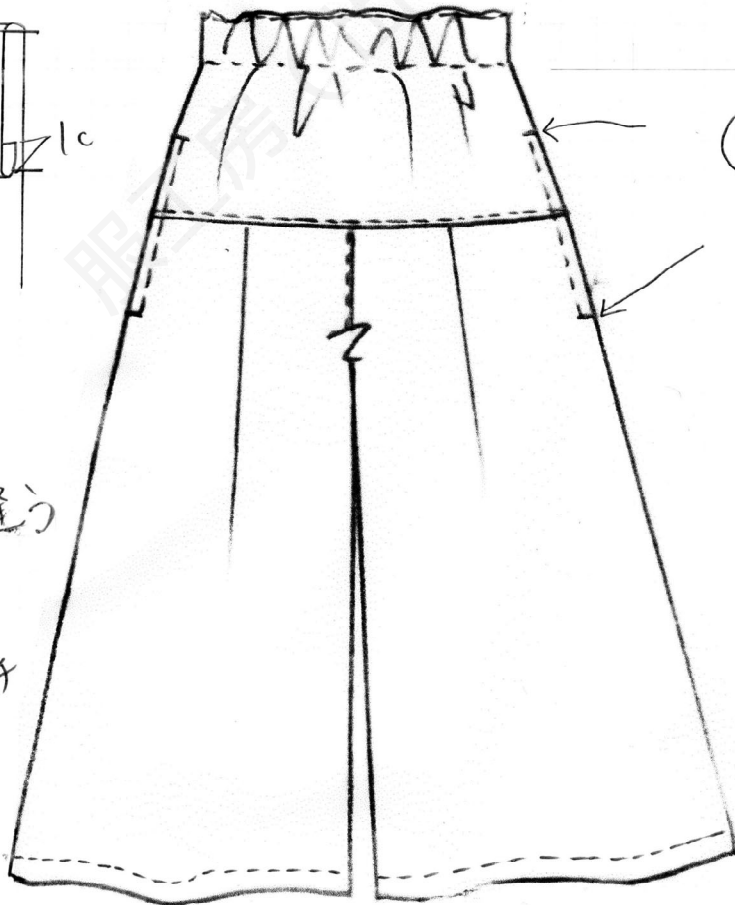
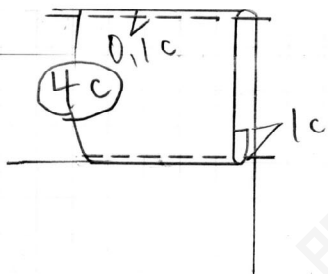

⑨ ポケット
上下を
ミシンで
カン止めする
≡
2度返し縫いする

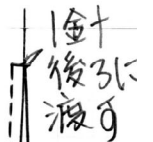

⑩ 裾を縫う

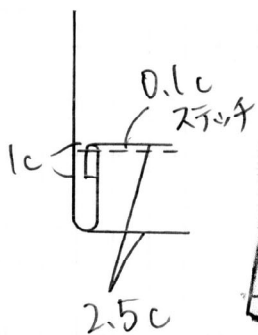

⑪ ウエストに
自分サイズの
ゴムを入れて
完成!!

003



張り合わせ方の説明
YouTube動画



②

0 5 10cm

- プリントはA4縦サイズのみに対応しています。
- ページサイズ処理は「実際のサイズ」にしてください。
- 型紙の製作手順は以下のとおりです。
 1. 右図のとおり番号順に並べます。
 2. 各ページの斜線部を切り取ります。
 3. 丸番号が合うようにのりしろに貼り合わせます。
 4. 型紙を切り出します。

- The print is only compatible with A4 portrait size.
- Please set the page size processing to "actual size".
- The procedure for making the pattern is as follows.
 1. Arrange them in numerical order as shown on the right.
 2. Cut out the shaded area on each page.
 3. Paste them together so that the circle numbers match.
 4. Cut out the paper pattern.

※上図のスケールで10cmであることを確認してください。
 ※Make sure it is 10 cm on the scale shown above.

10cm

1	2	3
4	5	6
7	8	9
10	11	12
13	14	15
16	17	18
19	20	21

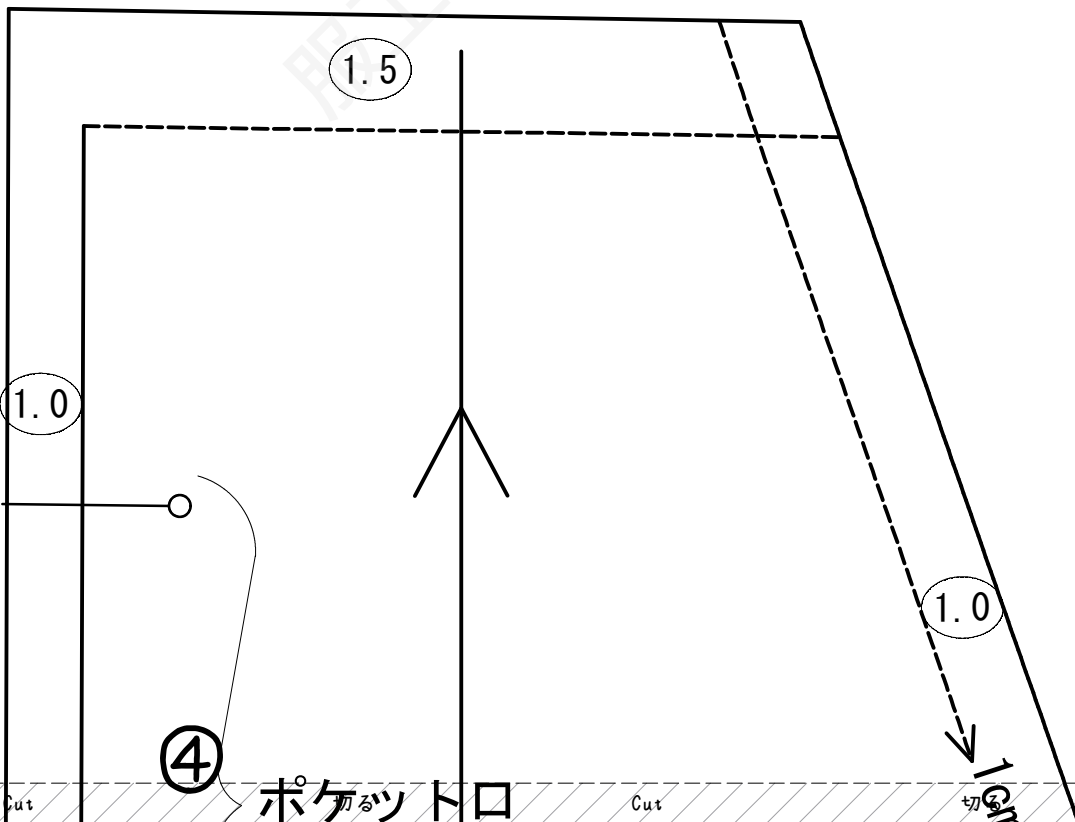

ポケット口

①

003

2

seam allowance

左脇のみゴム通し口
Rubber hole only on the left side

1.0

伸び止め
stay tape

ポケット口
pocket opening

No. 003

前ヨーク

Front yoke

表地 1枚

Outer fabric 1

0.1cm stitch

Glue

のりしろ

Glue

のりしろ

Glue

のりしろ

Glue

Cut

切る

Cut

切る

Cut

切る

Cut

②

③

①

②

⑤

②

Cut

切る

Cut

切る

Cut

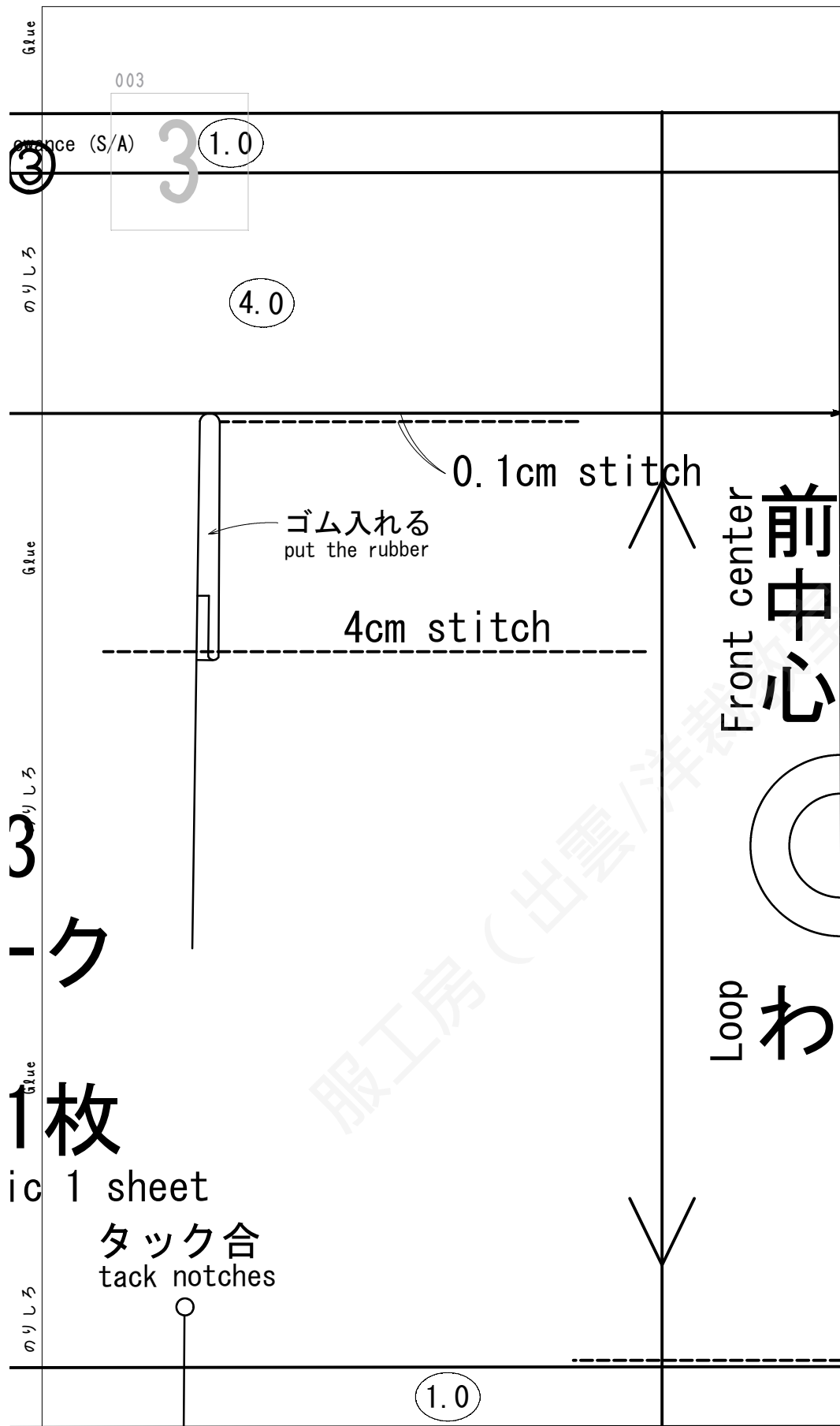

3
-ク
1枚

1 sheet

②

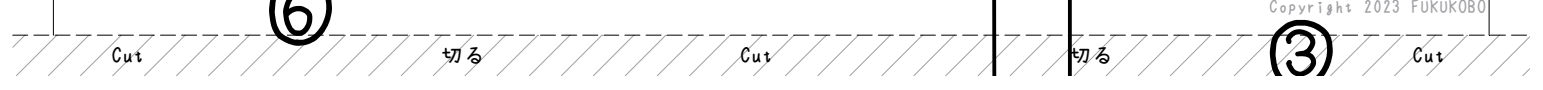
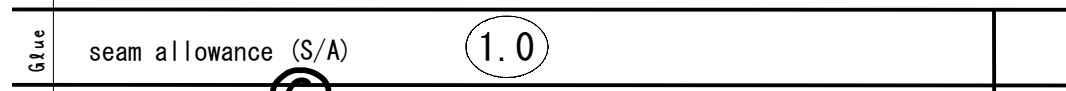

Glue

④

のりしろ

ポケット口
pocket opening

Glue

のりしろ

1cm stitch

①

Glue

Cut

003

4

⑤

切る

No. 003

ポケット

Pockets

向布 表地 2枚

facing cloth 2 sheets

袋布 スレキ 2枚

(又は薄手の布)

sack cloth Slek 2 sheets

Cut

切る

Cut

切る

lock

伸び
止め

④

Cut

⑦

Copyright 2023 FUKUKOBO

Cut

切る

Cut

切る

ポケット口 ④

Cut

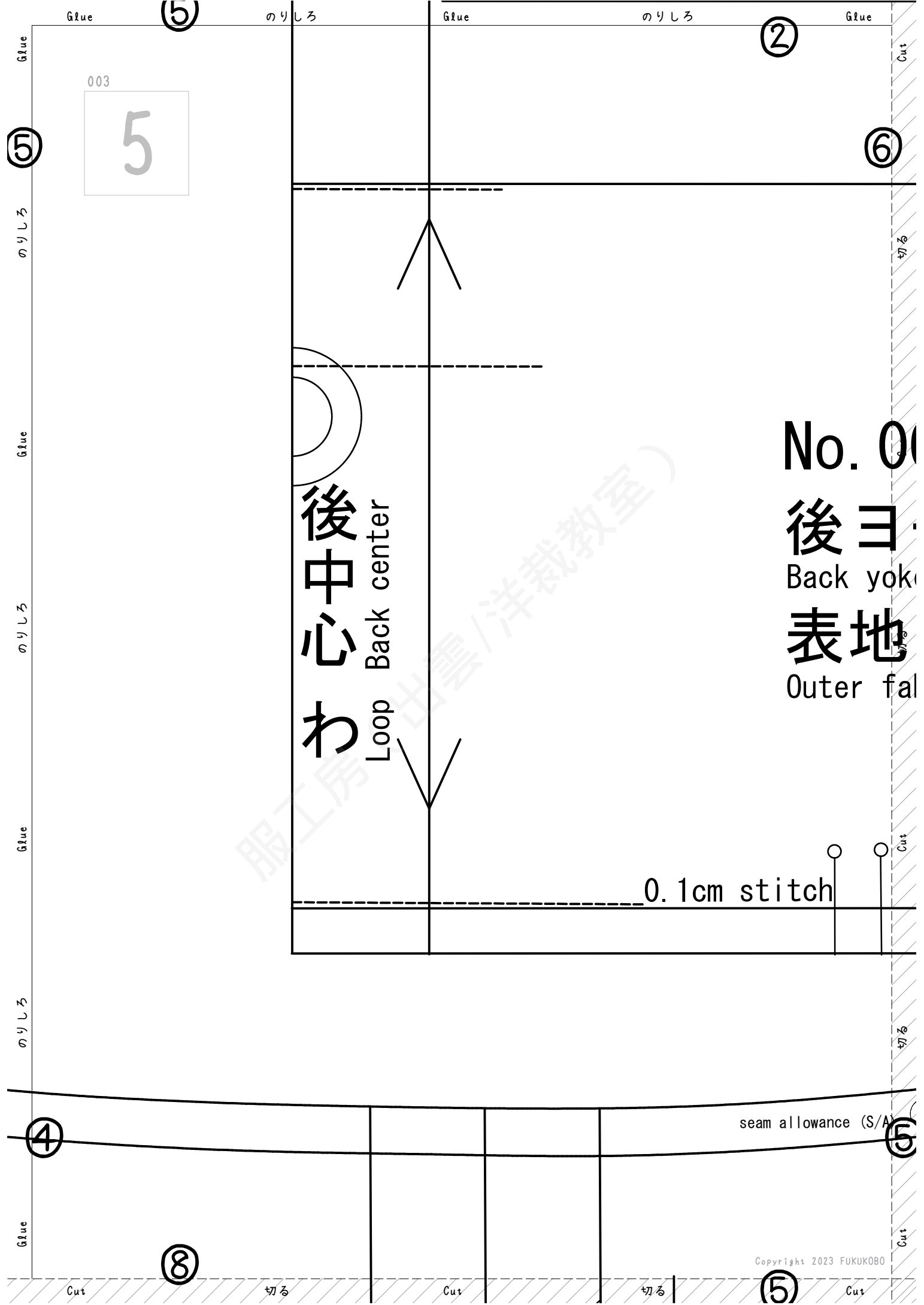

No. 00

後ヨ
Back yoke

表地
Outer fabric

後中心
Back center

わ
Loop

0.1cm stitch

seam allowance (S/A)

Glue

⑥

のりしろ

Glue

のりしろ

③

Glue

003

6

4.0

0.1cm stitch

4cm stitch

1.0

003

ヨーク

yoke

也 1枚

fabric 1 sheet

Glue

のりしろ

S/A

⑤

1.0

⑨

Cut

切る

Cut

切る

⑥

Cut

Glue

⑦

のりしろ

Glue

のりしろ

Glue

003



stay tape

ポケット口
pocket opening

⑧

Cut

切る

Cut

切る

Cut

切る

⑦

Cut

⑩

Cut

切る

Cut

切る

⑦

Cut

服工房 (出雲洋裁教室)

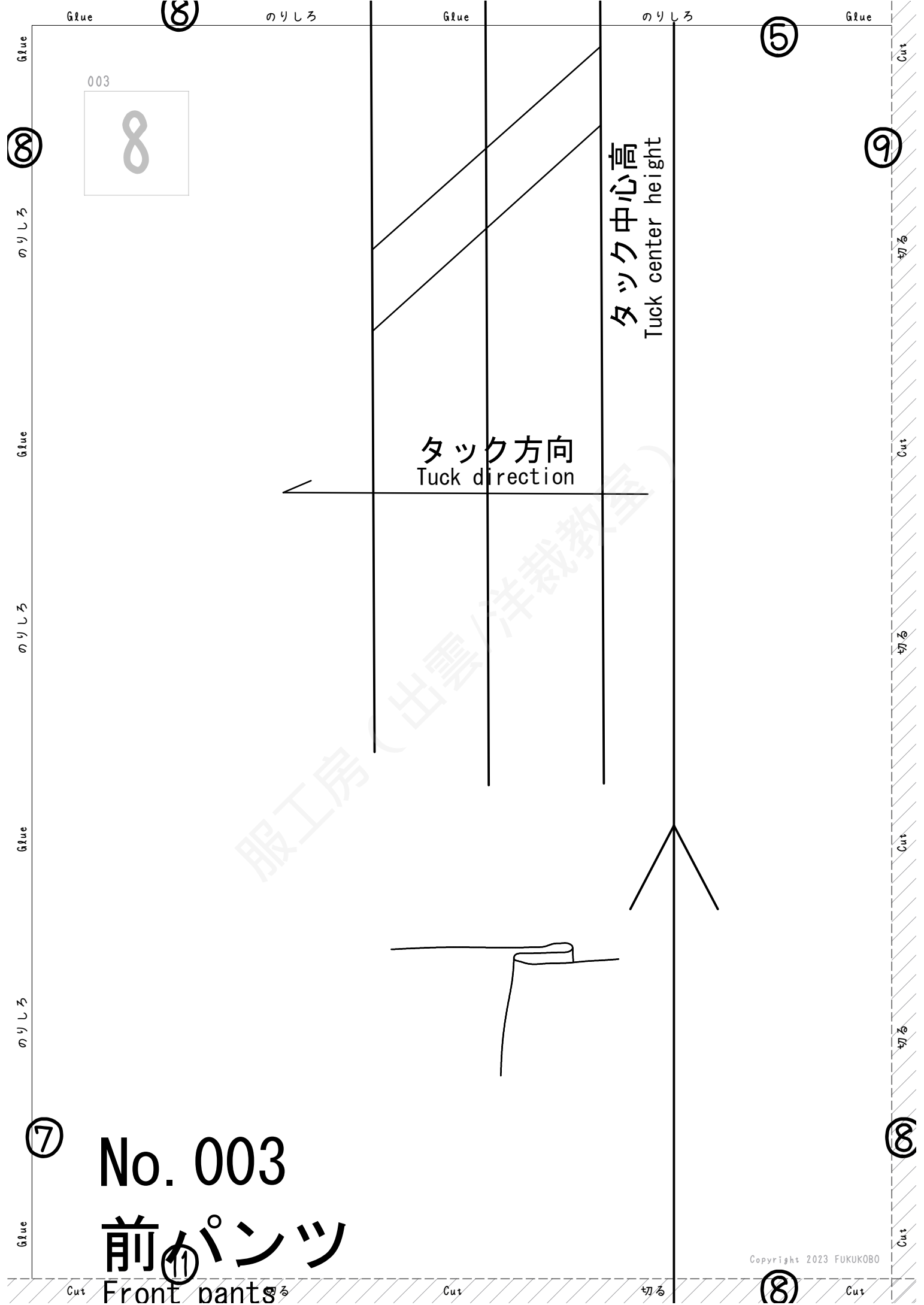

003
8

タック方向
Tuck direction

タック中心高
Tuck center height

No. 003
前(11)パンツ

Front pants

Glue

⑨

のりしろ

Glue

のりしろ

⑥

Glue

003

9

右高
right height
0.1cm stitch

1.0

Glue

のりしろ

Glue

のりしろ

Glue

のりしろ

Glue

⑨

⑧

⑫

Cut

切る

Cut

切る

⑨

Cut

服工房 (出雲洋裁教室)

Glue

(10)

のりしろ

Glue

のりしろ

Glue

(7)

1.0

003

10

(11)

Cut

切る

Cut

切る

Cut

切る

(12)

Cut

(13)

Cut

切る

Cut

切る

(10)

Cut

服工房 (出雲/洋裁教室)

Glue のり (11) のりしろ

Glue のりしろ

Glue

Front pants

003 表地 2枚
Main fabric 2 sheets

11

8

12

Glue

のりしろ

Glue

のりしろ

Glue

のりしろ

Glue

Cut

切る

Cut

切る

Cut

切る

Cut

10

11

14

11

Copyright 2023 FUKUKOBO

Cut

切る

Cut

切る

Cut

服工房 (出雲/洋裁教室)

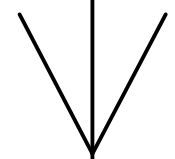

Glue (12)

のりしろ

Glue

のりしろ

Glue

Glue

003

12

(12)

のりしろ

Glue

のりしろ

Glue

のりしろ

Glue

(11)

(15)

1.0

(9)

服工房 (出雲/洋裁教室)

(12)

Cut

切る

Cut

切る

Cut

Glue

(13)

のりしろ

Glue

のりしろ

Glue

(10)

003

13

2.5cm stitch

(14)

Cut

切る

Cut

切る

Cut

切る

(13)

Cut

Copyright 2023 FUKUKOBO

(16)

Cut

切る

Cut

切る

(13)

Cut

服工房 (出雲/洋裁教室)

Glue (15)

のりしろ

Glue

のりしろ

Glue

003

15

(12)

(15)

のりしろ

Glue

のりしろ

(1.0) seam allowance (S/A)

Glue

のりしろ

(14)

Glue

(18)

(15)

Cut

切る

Cut

切る

Cut

服工房 (出雲/洋裁教室)

Glue

(16)

のりしろ

Glue

のりしろ

Glue

003

16

(13)

(17)

Cut

切る

Cut

切る

Cut

切る

(16)

Cut

(19)

Copyright 2023 FUKUKOBO

Cut

切る

Cut

切る

(16)

Cut

服工房 (出雲/洋裁教室)

Glue

(17)

のりしろ

Glue

/

のりしろ

Glue

(14)

Cut

Glue

003

17

(17)

のりしろ

Glue

のりしろ

Glue

のりしろ

(16)

Glue

(20)

Cut

切る

Cut

切る

(17)

Cut

Cut

切る

Cut

切る

Cut

切る

(18)

No. 0
後パ
Back pant
表地
Main fab

服工房 (出雲/洋裁教室)

Glue (18)

のりしろ

Glue

のりしろ

Glue

003

18

(15)

(18)

のりしろ

Glue

003

パンツ

pants

池 2枚

fabric 2 sheets

Glue

のりしろ

(17)

Glue

(1)

Cut

切る

Cut

切る

(18)

Cut

1.0



服工房 (出雲/洋裁教室)

Glue

(19)

のりしろ

Glue

のりしろ

Glue

(16)

003

19

(20)

1.0

2.5cm

Cut

切る

Cut

切る

Cut

切る

(19)

Cut

服工房 (出雲/洋裁教室)

Glue

(20)

のりしろ

Glue

のりしろ

Glue

(17)

Cut

003

20

(20)

のりしろ

(1)

切る

Glue

Cut

のりしろ

切る

Glue

Cut

5cm stitch

服工房 (出雲/洋裁教室)

のりしろ

切る

(3.5)

seam allowance (S/A)

(19)

(20)

Glue

Cut

Glue

①

のりしろ

Glue

のりしろ

Glue

003

21

①

のりしろ

Glue

のりしろ

Glue

のりしろ

②①

Glue

①⑧

服工房 (出雲/洋裁教室)