

ハイネック布帛カーディガンの作り方

品番NO.008

★縫い代付きの型紙です
型紙6パーツ



布帛で
シンプルに作る
カーディガンです。

※確認事項

- ・どんな生地でも作れます。
- ・袖丈・着丈は日本人の平均身長(158)に合わせています。
- ・体形により着丈、袖丈を調節してください。
- ・フリーサイズです。

出来上がり サイズ (cm)	バスト	113
	前身丈	92
	肩幅	60
	裾丈	76

必要な材料	生地	112cm幅×270cm / 148cm幅×210cm 注) 柄合わせ、丈の伸縮は長さが変わります。
	伸び止めテープ	1.5cm幅×70cm
	芯地	50cm巾以上×100cm

※型紙へのこだわり

- ・縫い代付きの型紙です。そのまま切って使ってください。
- ・肩から10cmくらい落ちた肩幅のドロップショルダーです。
- ・7号~15号の方まできれいに着ていただける寸法設定です。
- ・身頃から続いた優しい雰囲気の立ち襟です。
- ・どんな生地でも作っていただけます。
- ・程よいラインシルエットです。
- ・厚地のウールでもわざと縫い代を片倒しにして、カーディガンのように気負わず着れるようにしています。

※商標利用について

~~fukukoboの型紙を利用して制作したお洋服は個人的利用に関してのみ商用OKです。
ネット、オークション、委託販売等での販売は禁止します。~~

※著作権に関して

型紙及び仕様書はfukukoboのオリジナルです。
転用、二次配布、複製、転売は固くお断りします。



販売元: 服工房・小村淑美

MAIL : fukukobo@cv.ne.jp

HP : fukukobo.com

1. 縫い代付きの線で型紙を切りましょう！

2. 布を裁ちましょう！

パターンの地の目 ← → を
布目に合わせるには

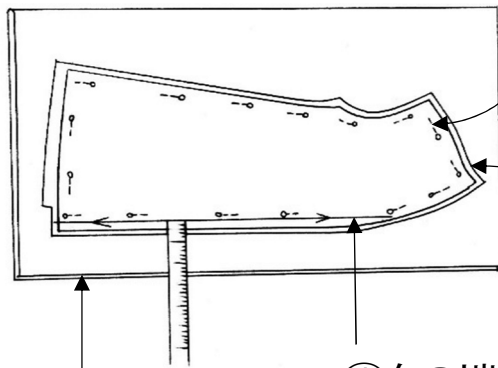

②マチ針は2~3cm
内側に2枚一緒に
とめる

③縫い代の付いた
型紙に沿って2枚
一緒に裁つ

布の端(みみ)

①布の端(みみ)と
パターンの地の目を平行にする

布の表は・・・

- 色や柄がはっきりしていて光沢があり布目がきれい
- 布の端に『表』とプリントされている
- 毛並みのあるもの、柄の上下のあるものは一方方向に裁断する

- ★布の裁断は縫い代付きなので型紙通りに裁断する
- ★出来上がり印(チャコや糸しつけ)はしません
- ★生地を表側が分かるようにシールを貼っておくと良いです

柄合わせの裁断

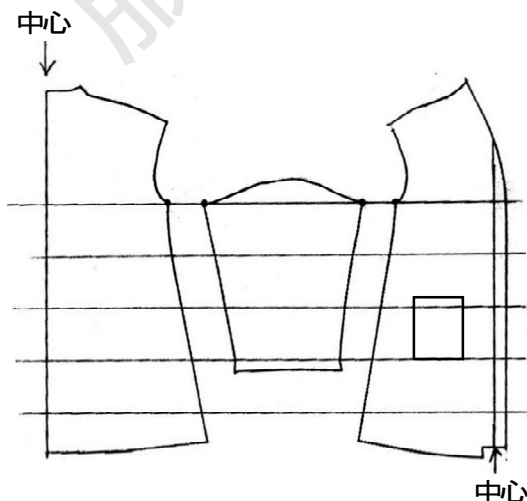

- ・後ろ中心と前中心は柄の真ん中に
合わせる
- ・横段は袖ぐり下で見頃も袖も
合わせる
- ・ポケットと前身頃も合わせる

★柄のピッチが大きいと用尺も増えます。



裁ち合わせ方

★112cm幅

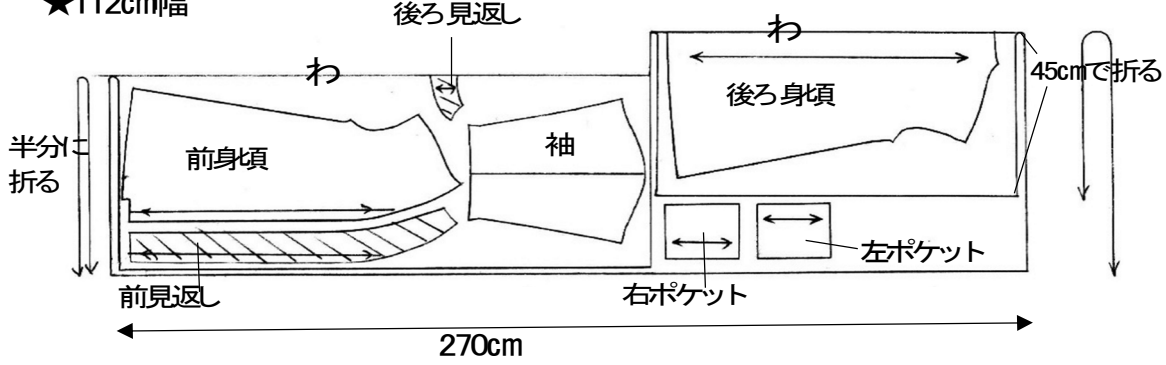

★148cm幅

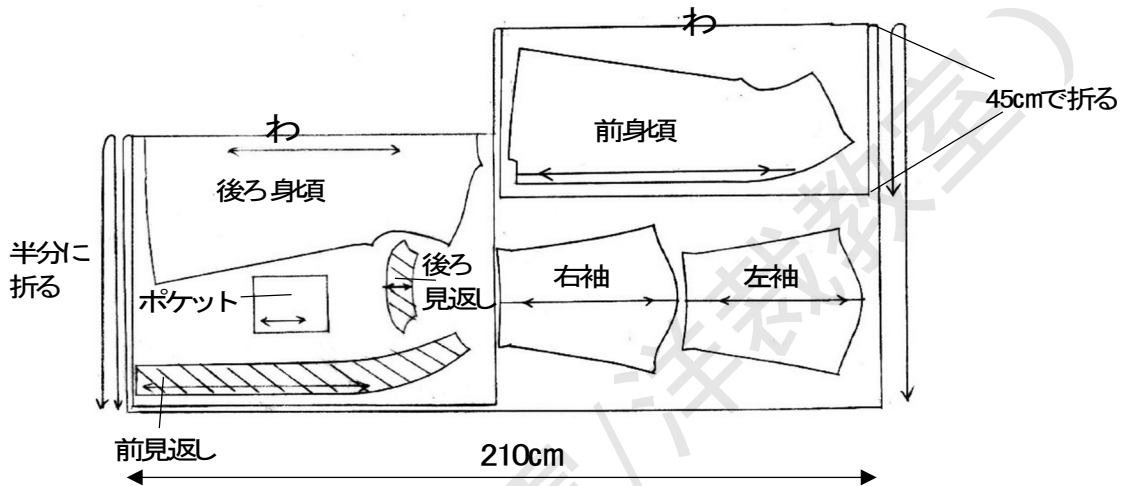

※柄合わせがある生地(チェックなど)は生地を多めに用意してください。

※丈を伸縮した場合は適宜増減してください。

3. 合印にノッチ(全てのパーツに) ポケット 出来上がりにしつけをしましょう

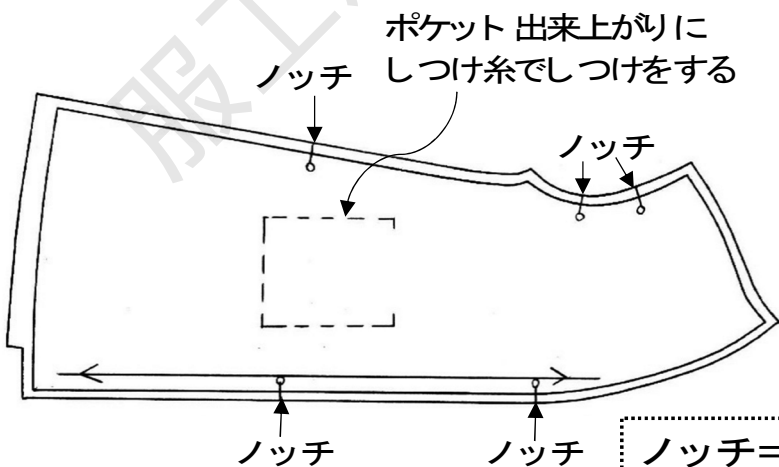

※切りすぎはほつれの原因になるので注意しましょう !!

ノッチ=ハサミの先端を使って
裁ち端から3mm
ほど切り込みを
入れる

4. 芯地・伸び止めテープをアイロンで貼る

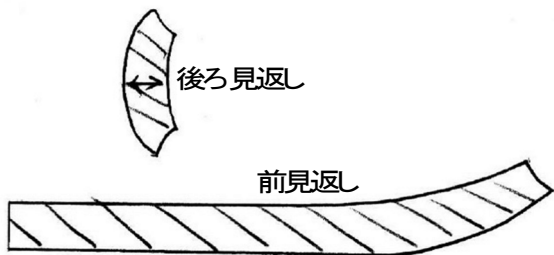

全面芯なので、大き目に裁断して
芯貼りをしてから型紙通りに裁断
すると、形が崩れにくくて良いです

前衿ぐりカーブのみ(裏面)に
必ず縫い目に掛かるように
伸び止めテープを貼る
(伸び止めテープがない場合
は芯地を縦に1.0cm幅に切って使う)

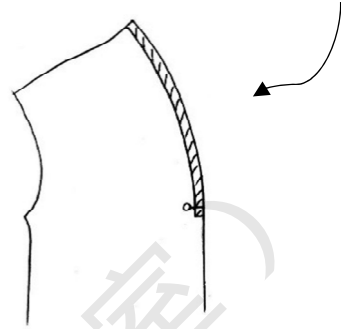

5. 順序良く縫っていく前に...

まずはミシンのかけ方!

縫い代付きの型紙でそのまま裁断し、出来上がり線には
しるしを付けません。

しるしはありませんが縫い代幅を確認しながら

ミシンの目盛りに生地を当てて縫うと出来上がり線で縫えます。

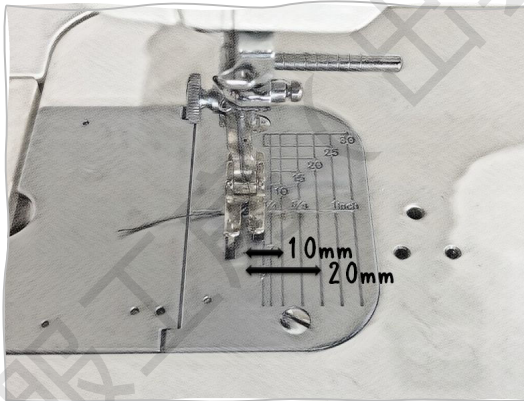

針板に目盛りが書いて
あり、0.5cm間隔で数字が
書いてあります。
これが縫いの幅に
なります。

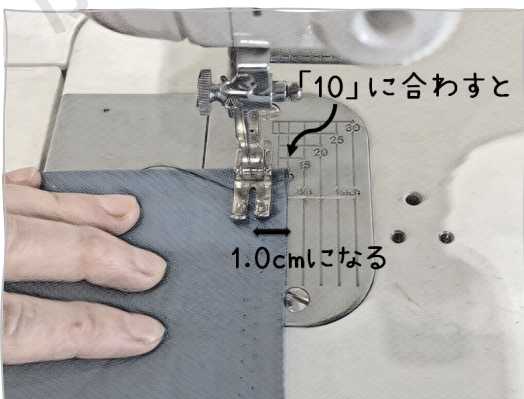

例えば...

1.0cmで縫いたいなら
10と書かれた目盛りに
生地の手端を合わせて
縫うと、針から生地の手
端までの距離が1.0cm
になるので、自動的に
1.0cmで縫う事ができます。

6. さあ、順序良く縫って仕上げましょう !!

①左右の前身頃にポケットを付ける

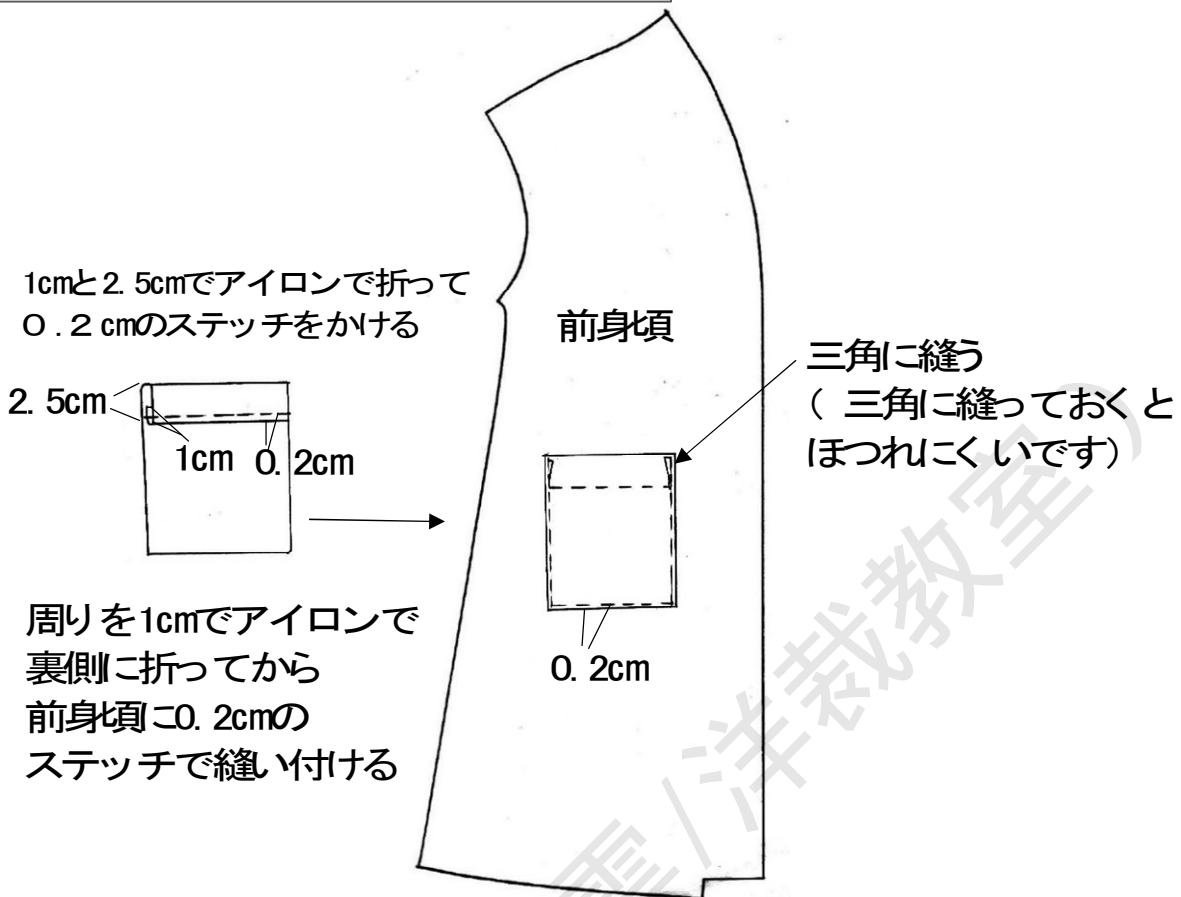

②裾と袖口を出来上がり線でアイロンで折る

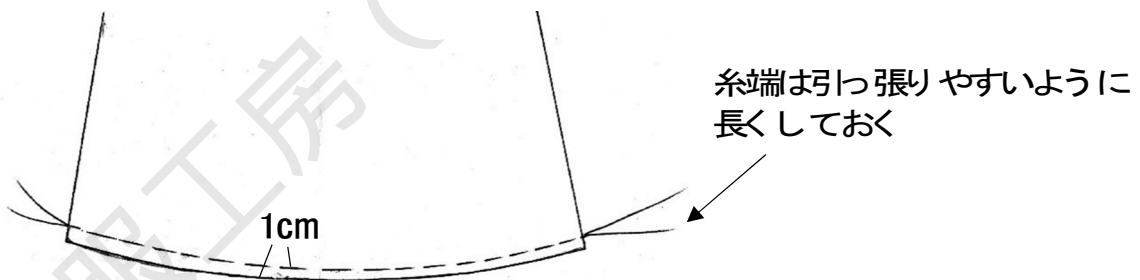

前後裾はカーブしています。
カーブしている時には
折り上げると上端が余ってくるので
1cmの所を荒めのミシンで縫って、上糸のみ
引っ張って布を縮ませてから三つ折りしてください

point !!

縫う前に折るのは・・・
縫った後には細い袖口など
平らなアイロン台で
折ることは難しいので
先に折ると効率と完成度が
上がります！

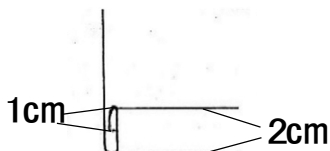

③身頃の肩を縫う

ア、前・後ろ身頃を中表に合わせて縫う

イ、2枚一緒に裁ち目かかりをする
↓
縫い代をアイロンで後ろに倒す

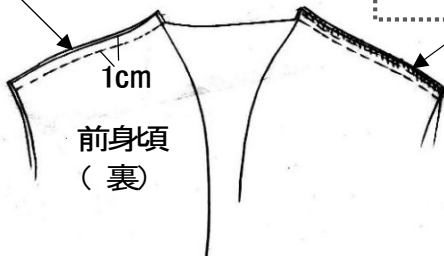

④見返しの肩を縫う

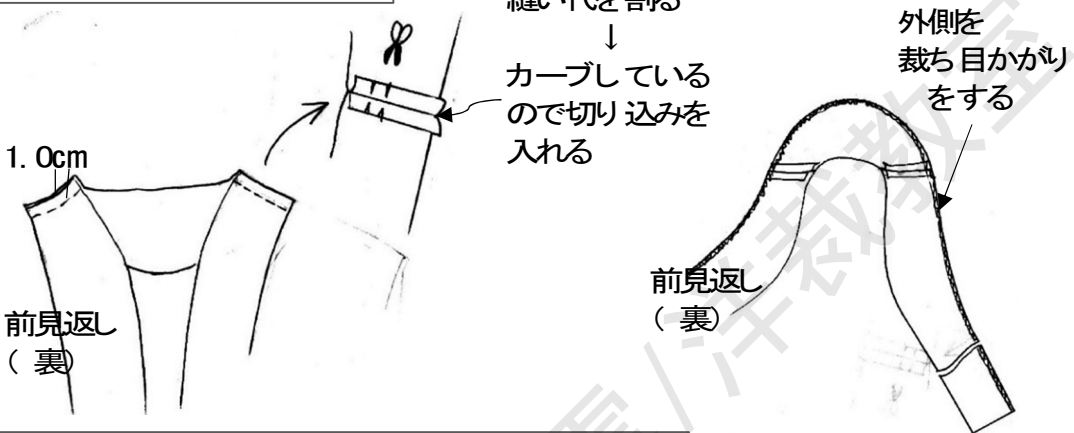

⑤衿ぐりと前端・見返しの裾を縫う

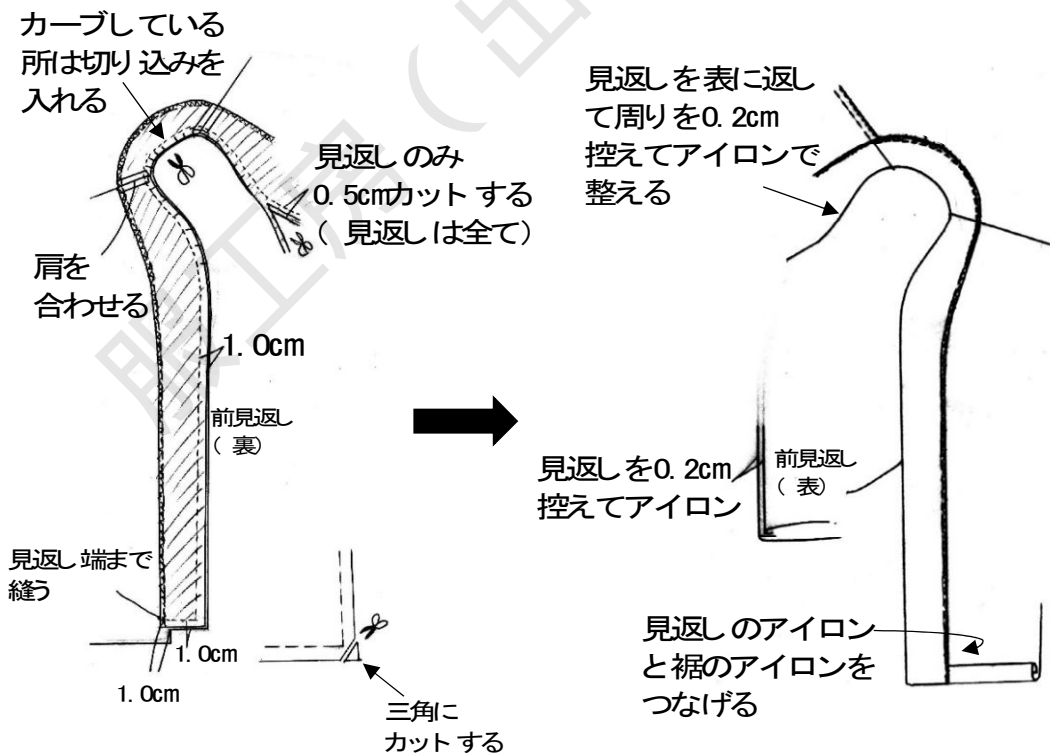

⑥後ろ見返しのみ端を縫う

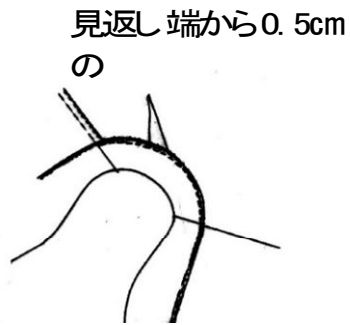

⑦身頃に袖を付ける

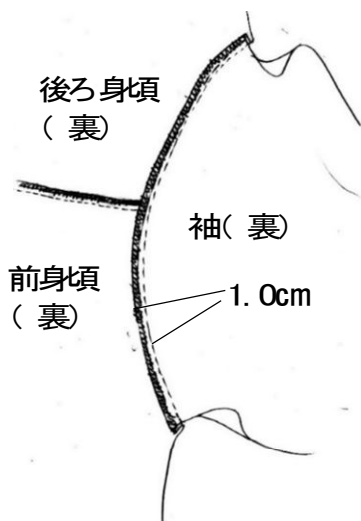

身頃と袖を中表に合わせて縫う



2枚一緒に裁ち目かがりをする



縫い代をアイロンで身頃側に倒す

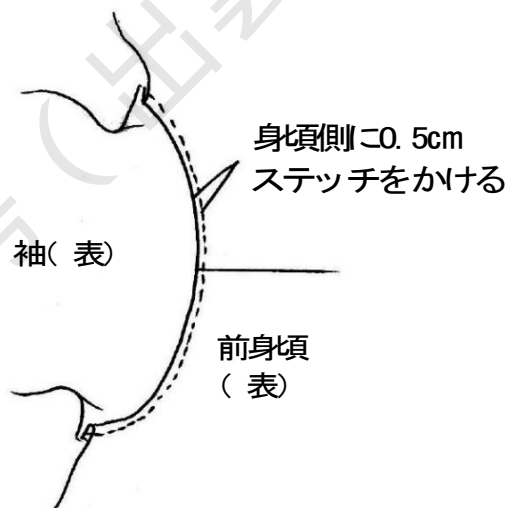

⑧袖下と脇を縫う

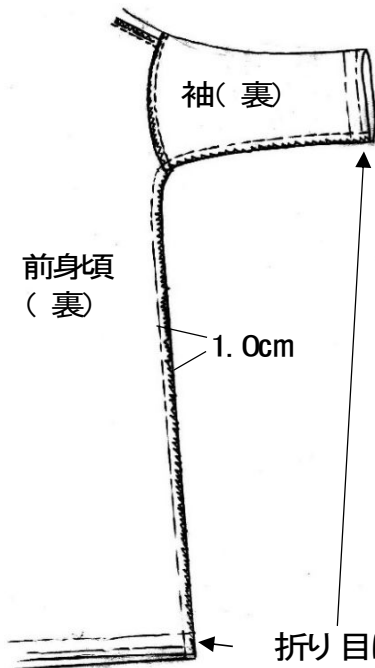

前・後ろ身頃を中表に合わせて袖下と脇を続けて縫う

↓
2枚一緒に裁ち目かかりをする

↓
縫い代をアイロンで後ろ側に倒す

折り目は伸ばして縫います

⑨裾と袖口の始末をする

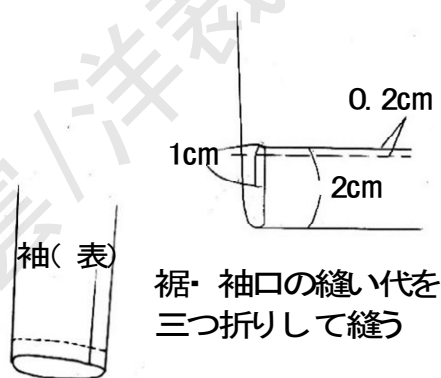
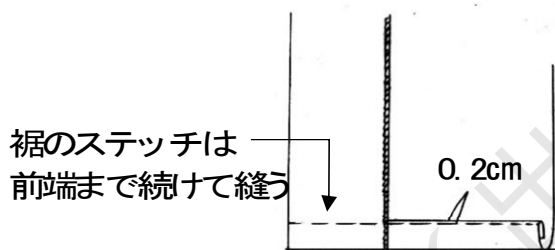

⑩ボタンホールとボタン
又はスナップを付ける

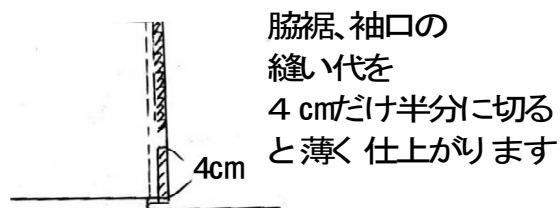
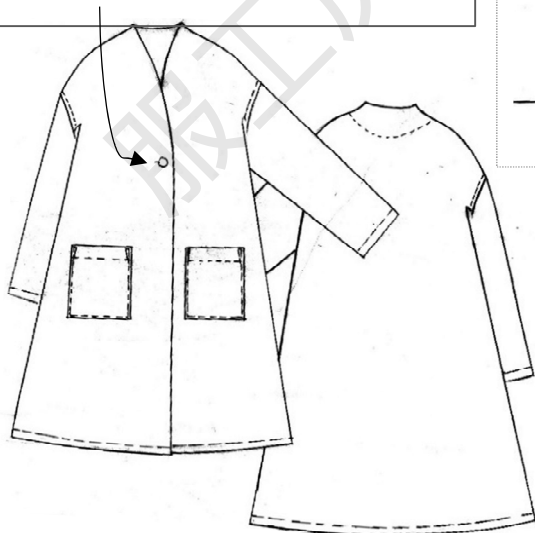

完成おめでとうございます。
よろしければ完成品の写真を
fukukobo@cv.ne.jpに送って
下さればPで紹介させていただきます。
ありがとうございました。



0 5 10cm

- プリントはA4縦サイズのみに対応しています。
- ページサイズ処理は「実際のサイズ」にしてください。
- 型紙の製作手順は以下のとおりです。
 1. 下図のとおり番号順に並べます。
 2. 各ページの斜線部を切り取ります。
 3. 丸番号が合うようにのりしろに貼り合わせます。
 4. 型紙を切り出します。

- The print is only compatible with A4 portrait size.
- Please set the page size processing to "actual size".
- The procedure for making the pattern is as follows.
 1. Arrange as numerical order shown in the figure below.
 2. Cut out the shaded area on each page.
 3. Paste them together so that the circle numbers match.
 4. Cut out the paper pattern.

10cm

※上図のスケールで10cmであることを確認してください。
※Make sure it is 10 cm on the scale shown above.

1	2	3
4	5	6
7	8	9
10	11	12

13	14	15
16	17	18
19	20	21
22	23	24

25	26	27
28	29	30

008

2

凡例

Explanatory notes

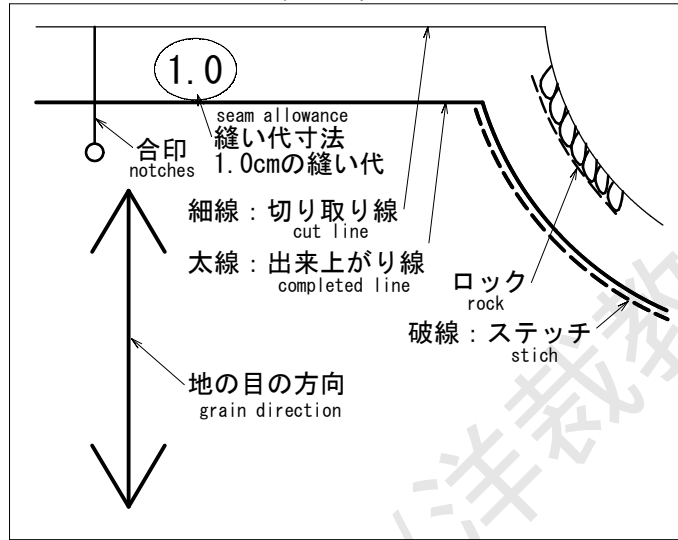

1.0

0.5cmステッチ
0.5cm stitch

5

2

008

3

Glue

のりしろ

Glue

のりしろ

Glue

のりしろ

Glue

③

②

⑥

③

Cut

切る

Cut

切る

Cut

伸び止めテープ

stretching tape

服工房 (出雲) 洋裁教室

008

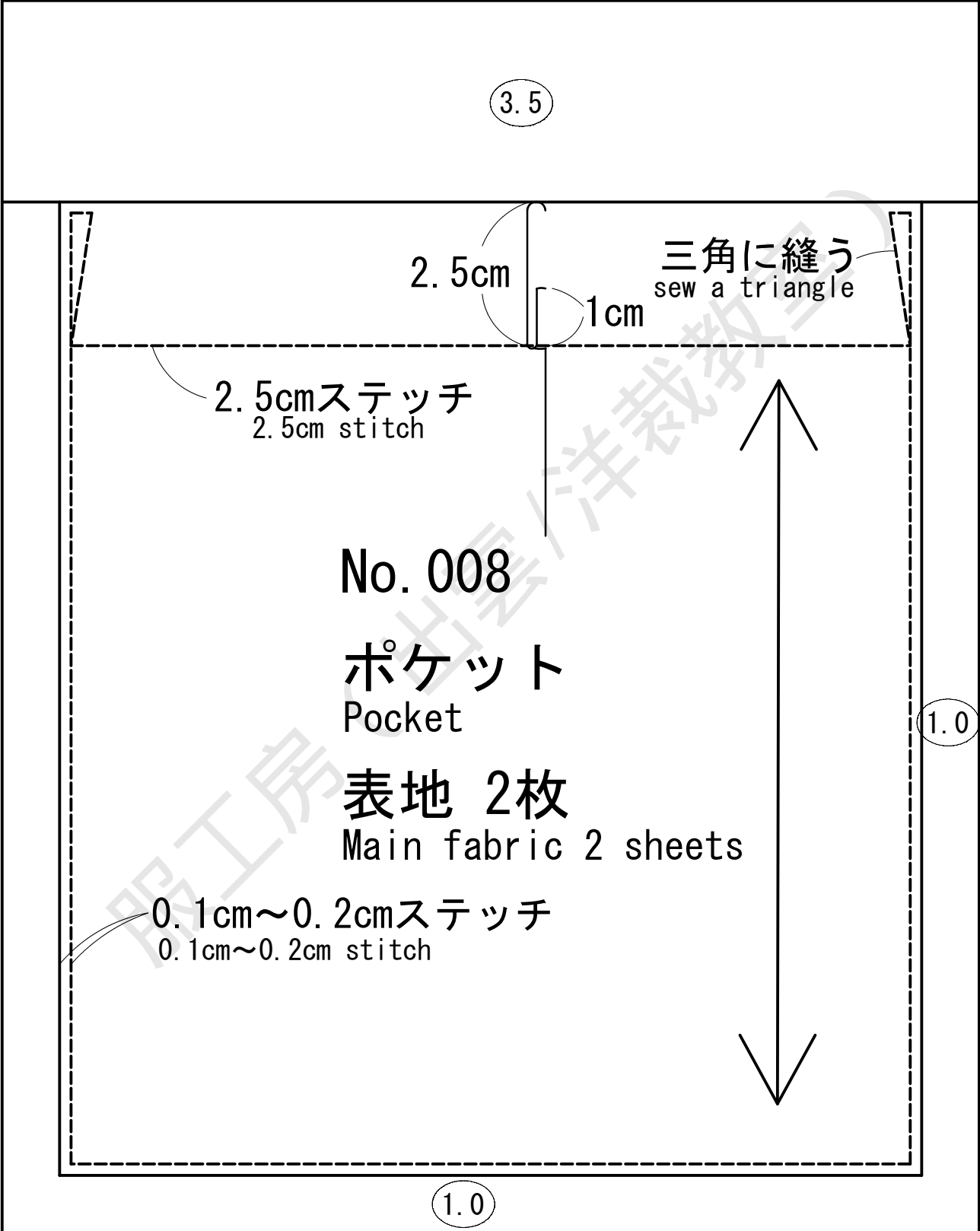

Cut

切る

Cut

切る

Cut

切る

Cut

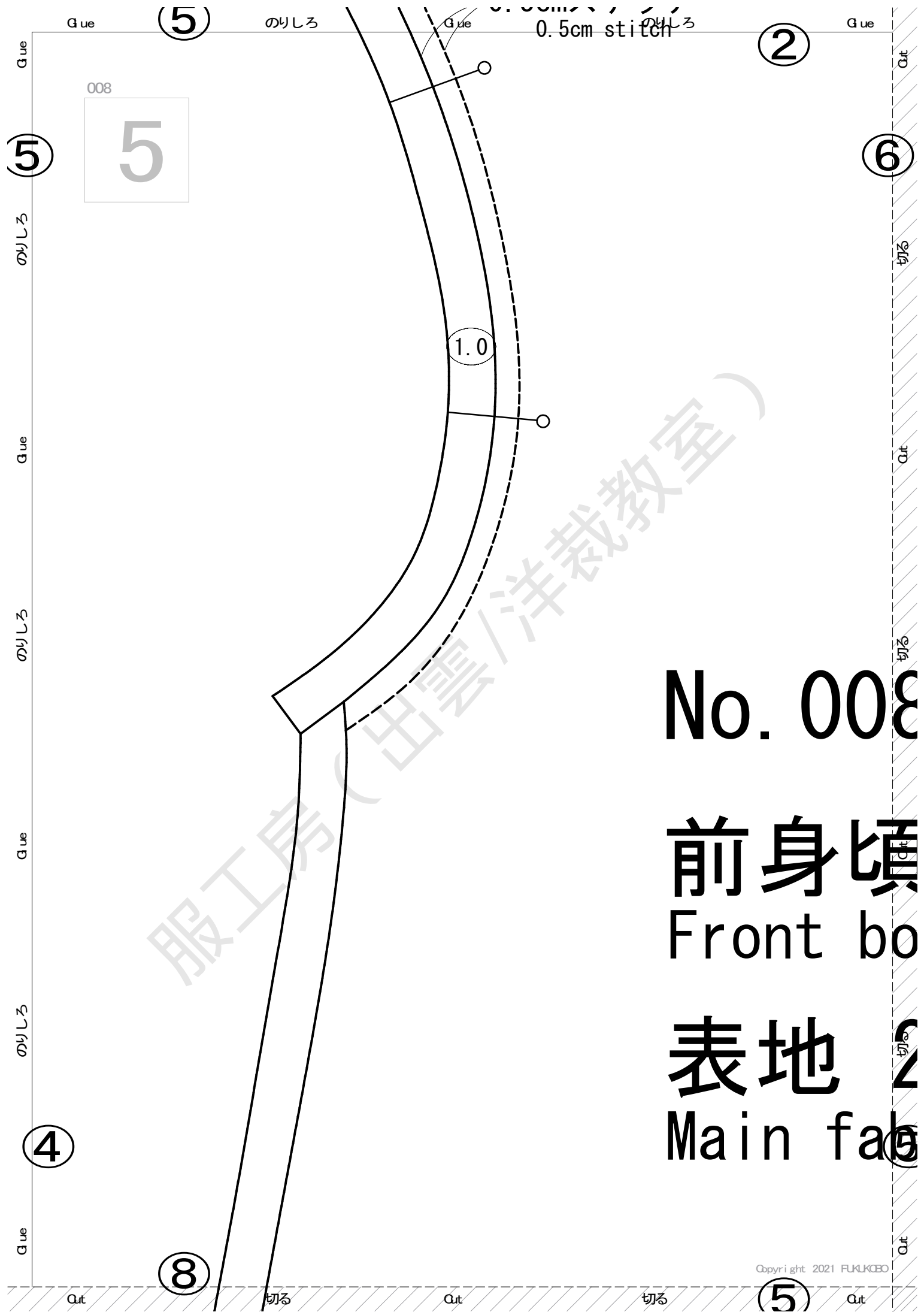

No. 008

前身頃
Front bodice

表地
Main fabric

Glue (6)

のりしろ

Glue

のりしろ

Glue

008

6

(3)

(6)

のりしろ

Glue

のりしろ

08

須

body

のりしろ

2枚

abric 2 sheets

(5)

伸び止めテープ
stretching tape

ボタンホール
button hole

(1.0)

(9)

Cut

切る

Cut

切る

(6)

Cut

008

7



Cut

切る

Cut

切る

Cut

切る

Cut

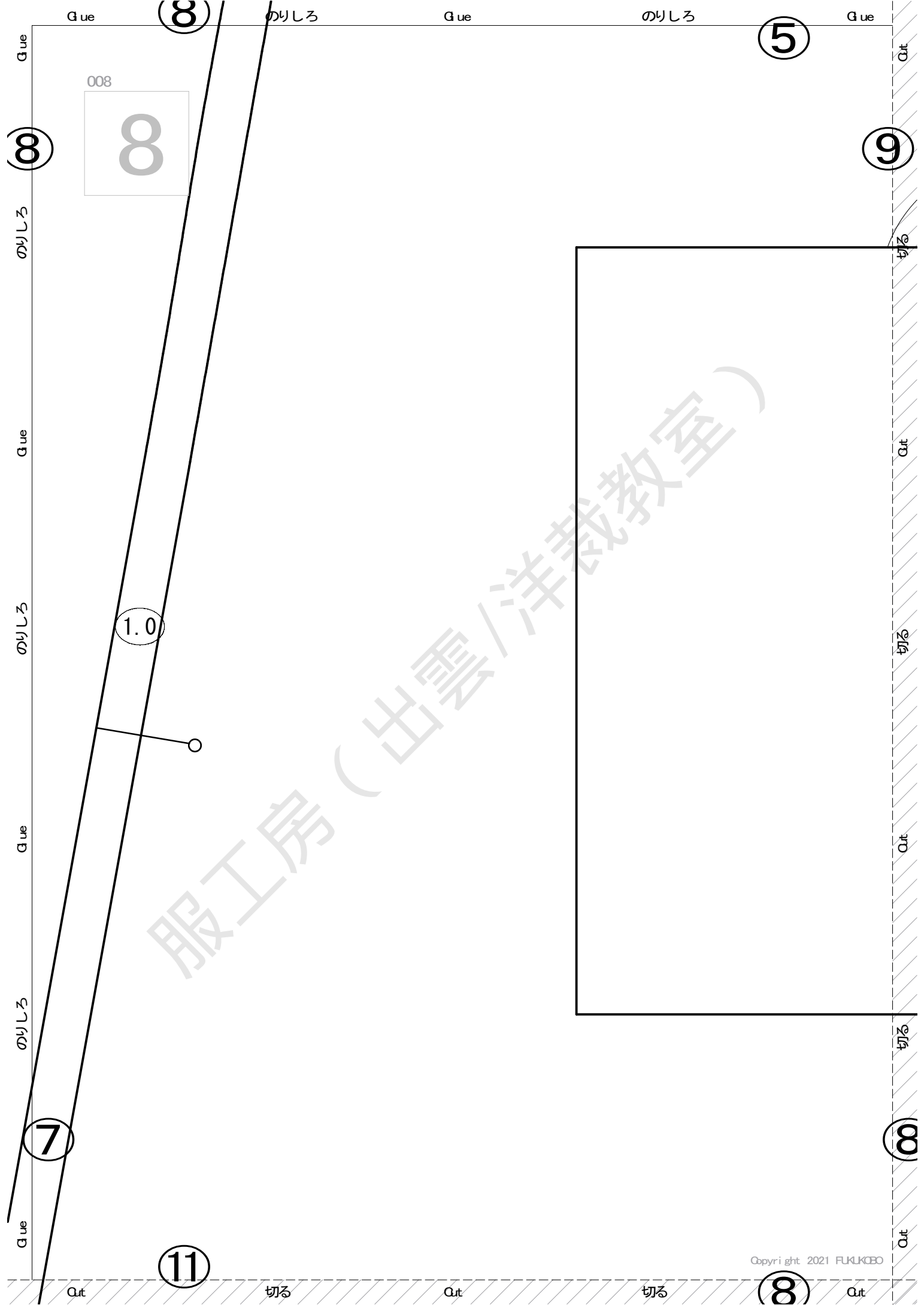

(8)

(8)

(5)

(9)

(1.0)

(7)

(11)

(8)

Glue (9)

のりしろ

Glue

のりしろ

Glue

(6)

008

9
ポケット位置
pocket

(9)

のりしろ

Glue

のりしろ

Glue

のりしろ

(8)

Glue

(12)

Cut

切る

Cut

切る

Copyright 2021 FUKUOKA

(9)

Cut

前中心
Front center

服工房 (出雲) 洋裁教室

008

10

7

11

服工房 (出雲/洋裁教室)

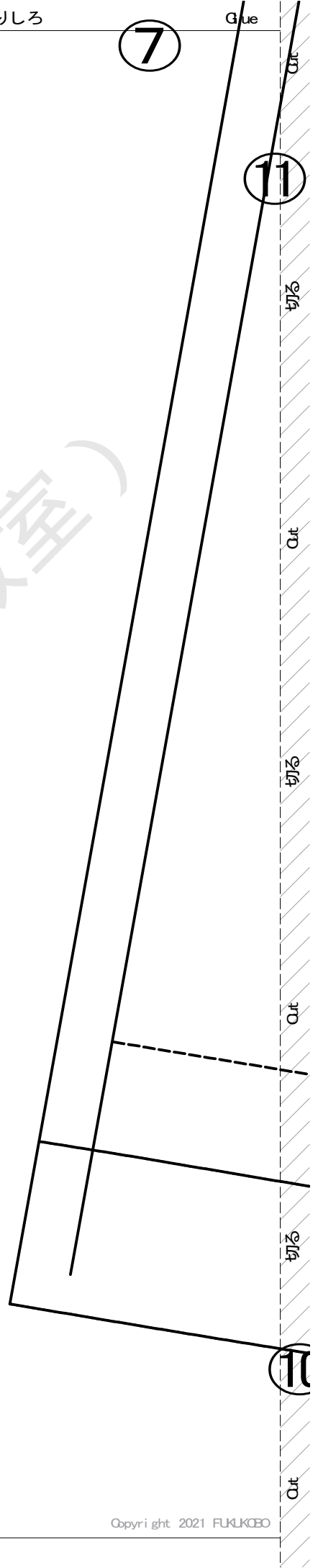

Gue

(11)

のりしろ

Gue

のりしろ

Gue

(8)

008

11

(11)

のりしろ

Gue

のりしろ

Gue

のりしろ

(10)

Gue

(12)

切る

Cut

切る

Cut

切る

Cut

服工房 (出雲 / 洋裁教室)

2cm 1cm

Gue

(12)

のりしろ

Gue

のりしろ

Gue

Gue

008

12

(12)

のりしろ

Gue

のりしろ

Gue

のりしろ

2cmステッチ
2cm stitch

(11)

3.0

Gue

(9)

1.0

2

Cut

切る

Cut

切る

Cut

切る

Cut



見返し押さえステッチ
looking back stitch

見返し案内線
guideline of looking back

4

1

Cut

切る

Cut

切る

Cut

008

14

2

のりしろ

Glue

のりしろ

Glue

のりしろ

1

Glue

5

Cut

切る

Cut

切る

2

Cut

1.0

服工房 (出雲) 洋裁教室

3

切る

Cut

切る

Cut

切る

2

Cut

008

15

3

のりしろ

Glue

のりしろ

Glue

のりしろ

Glue

1.0

割る
divide

2

6

Cut

切る

Cut

切る

Cut

Copyright 2021 FUKUKOBE

3

服工房 (出雲) 洋裁教室

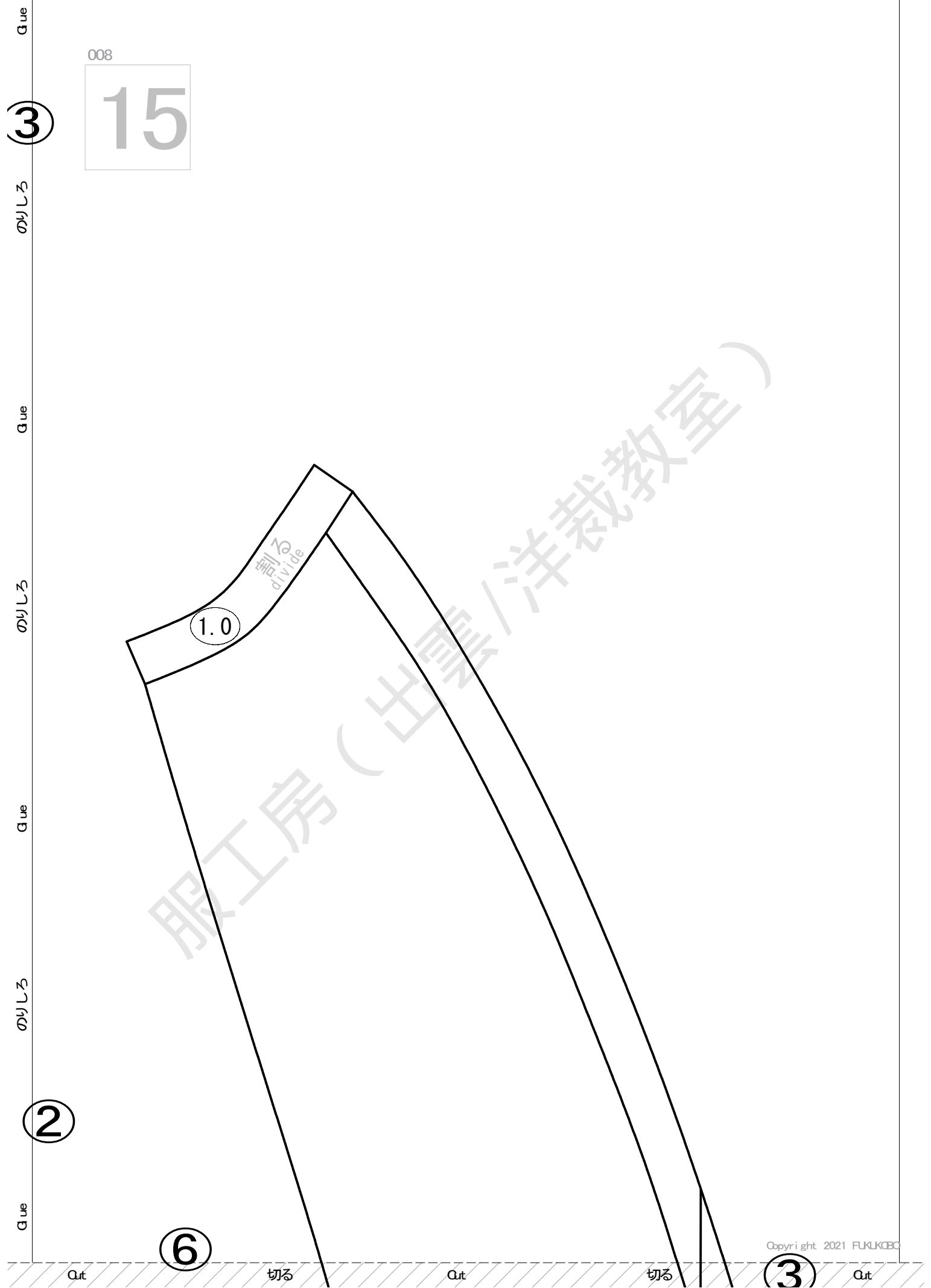

008

16

(5)

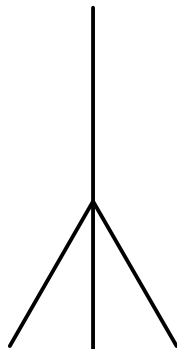

後ろ中心
Back center

No. 008

後ろ身頃
Back body

表地 1枚
Main fabric 1

(7)

服工房 (出雲洋裁教室)

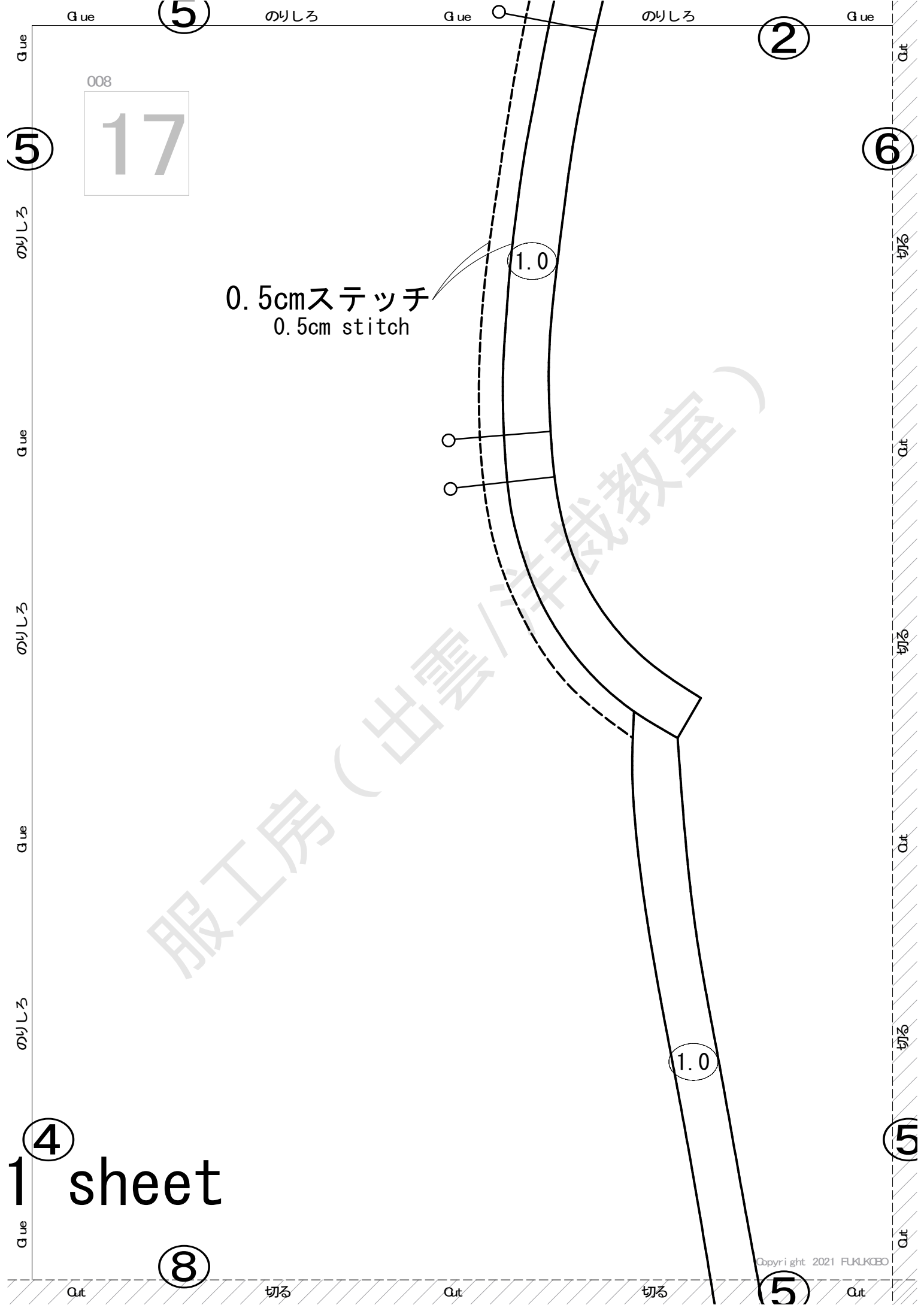

Glue

⑤

のりしろ

Glue

のりしろ

Glue

②

Cut

008

17

⑤

のりしろ

0.5cmステッチ
0.5cm stitch

1.0

⑥

切る

Glue

Cut

のりしろ

切る

Glue

Cut

のりしろ

切る

1.0

④

1 sheet

⑧

Cut

切る

Cut

切る

⑤

Cut

⑤

Cut

Copyright 2021 FUKUKOBO

Glue (6)

のりしろ

Glue

のりしろ

Glue

(3)

008

18

(6)

のりしろ

Glue

のりしろ

Glue

のりしろ

(5)

Glue

(9)

No. 008

前見返し
Front facing

表地 2枚
Main fabric 2 sheets

服工房 (出雲洋装株式会社)

full-surface fusible interfacing

全面
芯

Copyright 2021 FUKUOKO

(6)

Cut

切る

Cut

切る

Cut

008

19

わ

loop

4

8

服工房 (出雲/洋裁教室)

10

7

Que

(8)

のりしろ

Que

のりしろ

Que

(5)

Cut

008

20

Que

のりしろ

Que

のりしろ

Que

のりしろ

Que

(9)

切る

Cut

切る

Cut

切る

Cut

服工房 (出雲/洋裁教室)

(7)

(10)

(11)

Cut

切る

Cut

切る

(8)

Cut

Glue (9)

のりしろ

Glue (心)

のりしろ

Glue (6)

008

21

(9)

のりしろ

Glue

のりしろ

Glue

のりしろ

(8)

Glue

(12)

Cut

切る

Cut

切る

Copyright 2021 FUKUKOBO

(9)

Cut

服工房 (出雲/洋裁教室)

008

22

11

Cut

切る

Cut

切る

Cut

切る

10

Out

服工房 (出雲/洋裁教室)

G ue

(11)

のりしろ

G ue

のりしろ

G ue

(8)

Cut

008

23

(11)

のりしろ

(12)

切る

G ue

Cut

のりしろ

切る

G ue

Out

のりしろ

切る

2cm

1cm

(10)

(3.0)

(1)

G ue

Out

服工房 (出雲 / 洋裁教室)

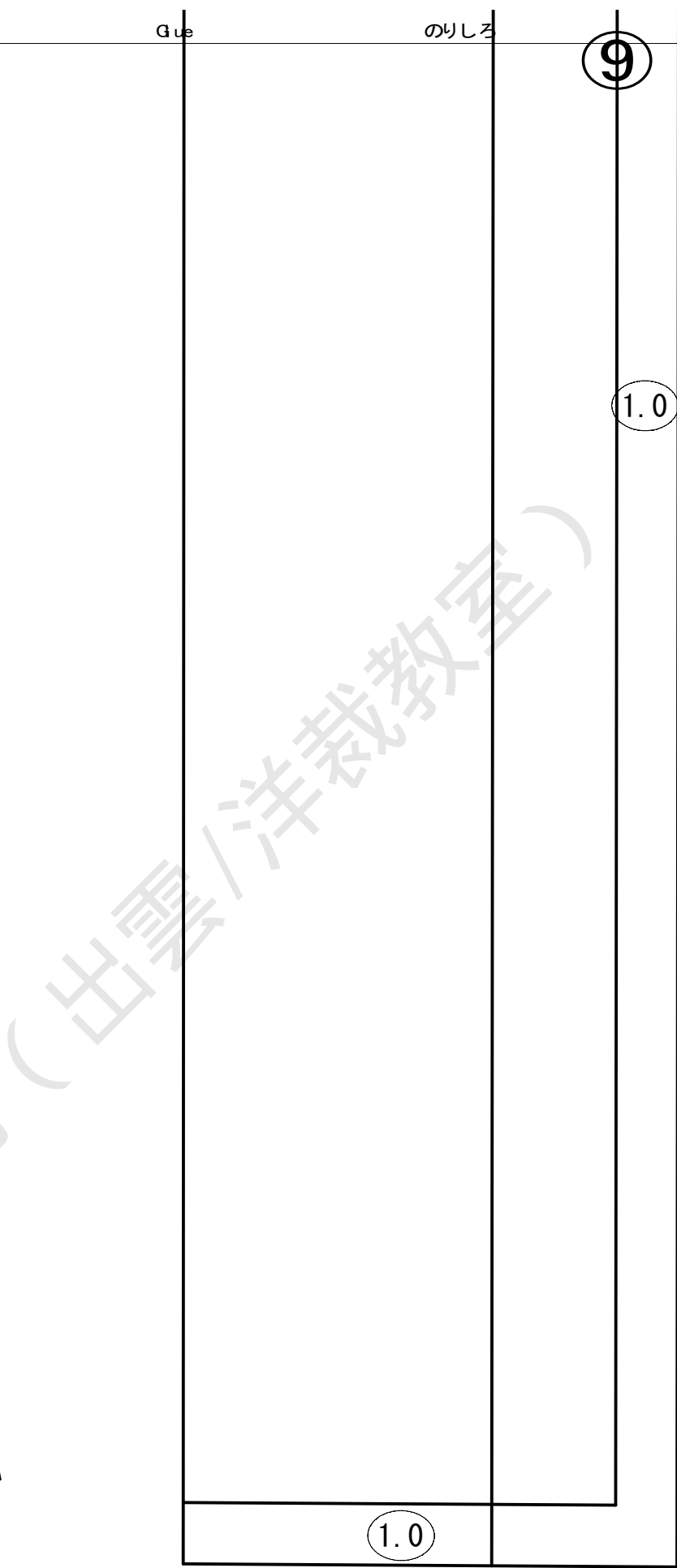
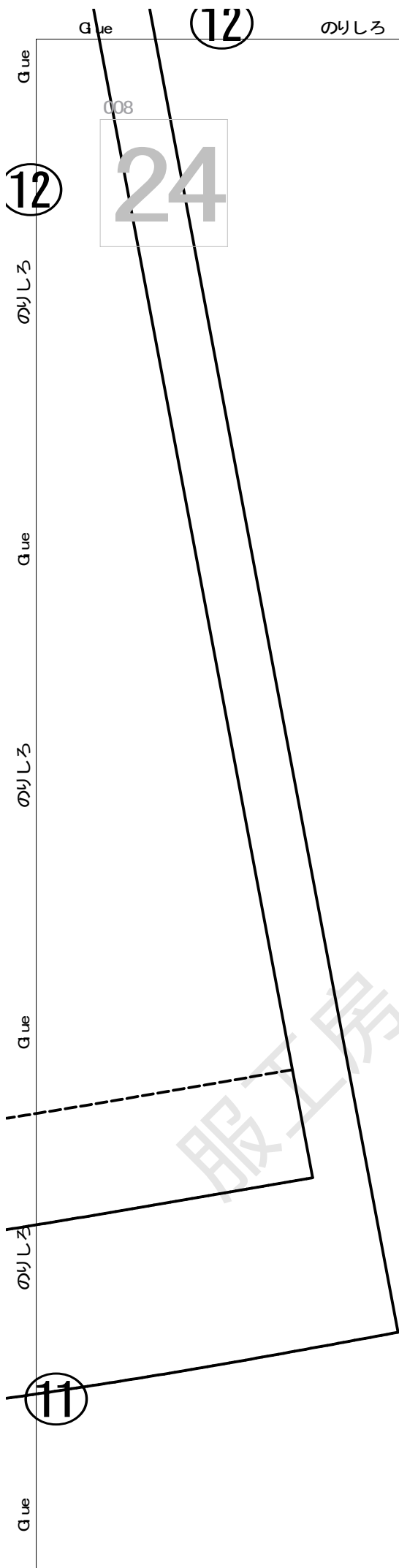

服工房 (出雲洋裁教室)

4

2

1

1

Cut

切る

切る

Cut

Cut

切る

Cut

切る

Cut

切る

Cut

2cm

1cm

2cm ステッチ
2cm stitch

Cut

③

切る

Cut

切る

Cut

切る

Cut

IWU.UUO

袖

Sleeve

表地 2枚
Main fabric

Copyright 2021 FUKUKO

②

切る

Cut

切る

⑤

Cut

のりしろ

Glue

のりしろ

Glue

のりしろ

Glue

008
26

②

008

27

③

のりしろ

Glue

のりしろ

Glue

のりしろ

Glue

No. 008

後

服工房 (出雲洋裁教室)

0.2cm伸ばし

⑥

③

Copyright 2021 FUKUKOBE

Cut 切る Cut 切る Cut 切る

G ue

(4)

のりしろ

手
G ue

のりしろ

(1)

G ue

008

28

(3.0)

(5)

Cut

切る

Cut

切る

Cut

切る

Cut

(4)

服工房 (出雲洋裁教室)

Glue

(5)

のりしろ

Glue

のりしろ

Glue

(2)

Cut

008

29

(5)

のりしろ

(6)

切る

2 sheets

Glue

のりしろ

Cut

切る

Glue

のりしろ

Cut

切る

1.0

(4)

Glue

Cut

(5)

服工房 (出雲洋裁教室)

Que (6)

のりしろ

Que

のりしろ

Que

(3)

008

30

(6)

のりしろ

0.2cm伸ばし

(1.0)

前

Que

のりしろ

Que

のりしろ

(5)

Que

服工房 (出雲大学教習室)