

ハイネック布帛カーディガンの作り方

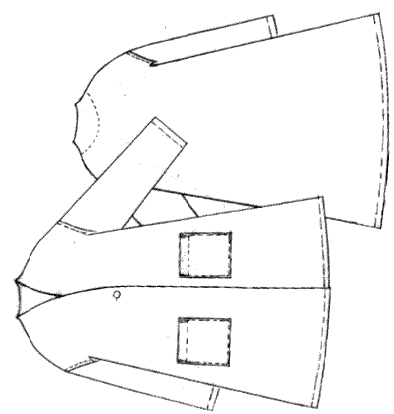

品番NO. 008
★縫い代付きの型紙です
型紙6パーツ

布帛で
シンブルにする
カーディガンです。

※確認事項
・どんな生地でも作れます。
・袖丈・着丈は日本人の平均身長(158)に合わせています。
・体形により着丈、袖丈を調節してください。
・フリーサイズです。

出ま上がり サイズ (cm)	
バスト	113
前身丈	92
肩幅	60
裾丈	76

生地	112cm幅×270cm / 148cm幅×210cm
必要な材料	注)柄合わせ、丈の伸縮は長さが変わります。
伸び止めテープ	1.5cm幅×70cm
芯地	50cm巾以上×100cm

※型紙へのこだわり

- ・縫い代付きの型紙です。そのまま切って使ってください。
- ・肩から10cmくらい落ちた肩幅のドロップショルダーです。
- ・7号～15号の方まできれいに着ていただける寸法設定です。
- ・身頃から続いた優しい雰囲気立ち襟です。
- ・どんな生地でも作っていただけます。
- ・程よいAラインシルエットです。
- ・厚地のウールでもわざと縫い代を片倒しにして、カーディガンのように気負わず着られるようにしています。

※商標利用について

fukukoboの型紙を利用して制作したお洋服は個人的利用に限りその旨をOKです。
ネット、オークション、委託販売等での販売は禁止します。ただし、「服工房」の表記は必須とします。

※著作権に関して

型紙及び仕様書はfukukoboのオリジナルです。
転用、二次配布、複製、転売は固くお断りします。



販売元: 服工房・小村淑美
MAIL : fukukobo@icv.ne.jp HP : fukukobo.com

1. 縫い代付きの線で型紙を切りましょう!
2. 布を裁ちましょう!

パターンの地の目を
布目に合わせるには

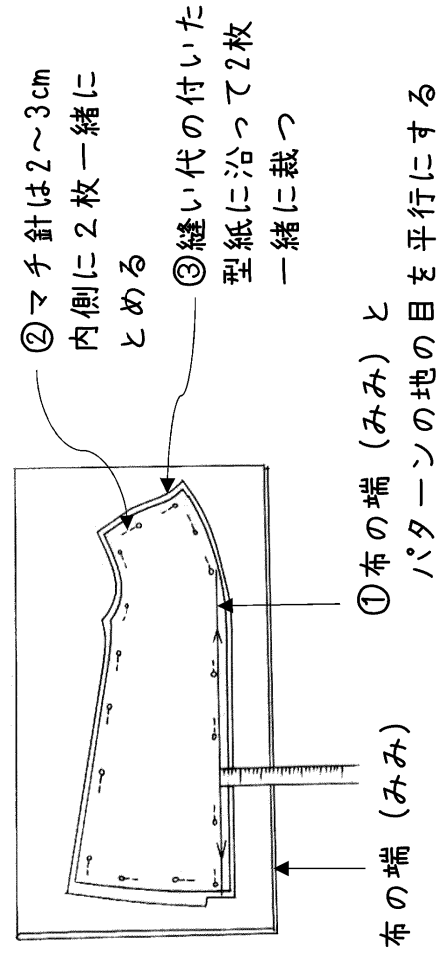

布の表は・・・

- 色や柄がはっきりしていて光沢があり布目がきれい
- 布の端に『表』とプリントされている
- 毛並みのあるもの、柄の上下のあるものは一方方向に裁断する

- ★布の裁断は縫い代付きなので型紙通りに裁断する
- ★出来上がりの印(チャコや糸つけ)はしません
- ★生地を表側が分かるようにシールを貼っておくと良いです

柄合わせの裁断

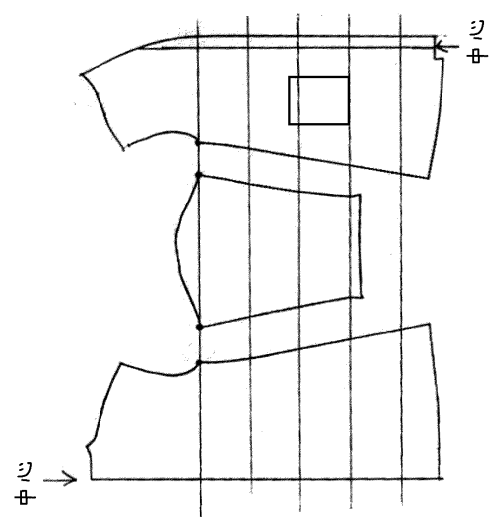

- ・後ろ中心と前中心は柄の真ん中に合わせる
- ・横段は袖ぐり下で見頃も袖も合わせる
- ・ポケットと前身頃も合わせる

★柄のピッチが大きいと用尺も増えます。

裁ち合わせ方

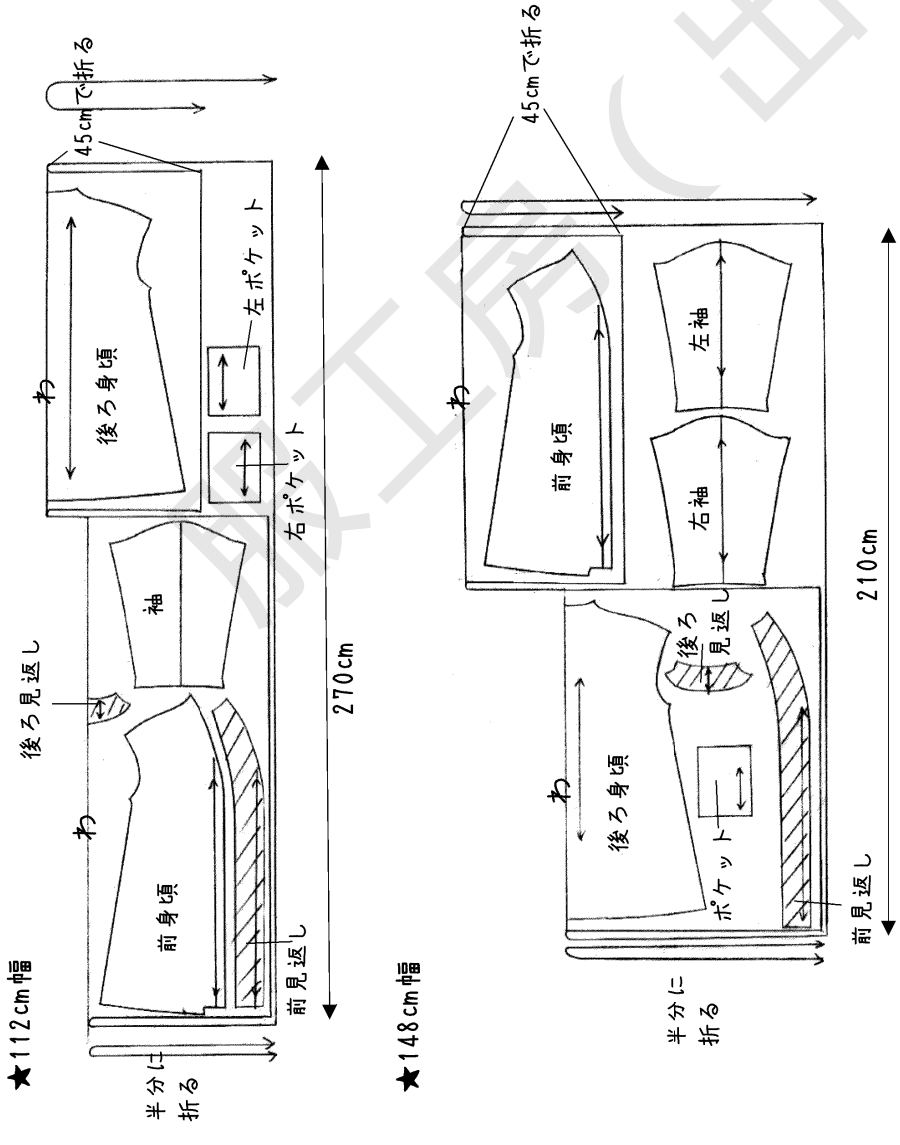

※柄合わせがある生地（チェックなど）は生地を多めに用意してください。
 ※丈を伸縮した場合は適宜増減してください。

3. 合印にノッチ（全てのパーツに） ポケット出来上がりにしつけをしましょう

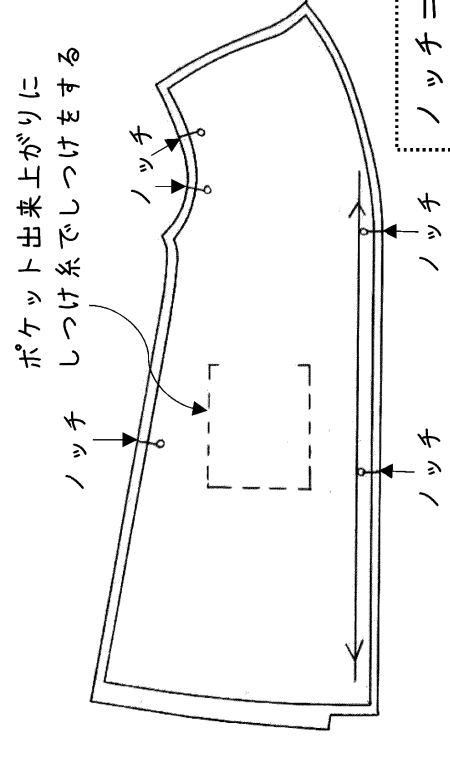

ノッチニハサミの先端を使って
 裁ち端から3mm
 ほど切り込みを
 入れる

※切りすぎはほつれの
 原因になるので注意しましょう!!

4. 芯地・伸び止めテープをアイロンで貼る

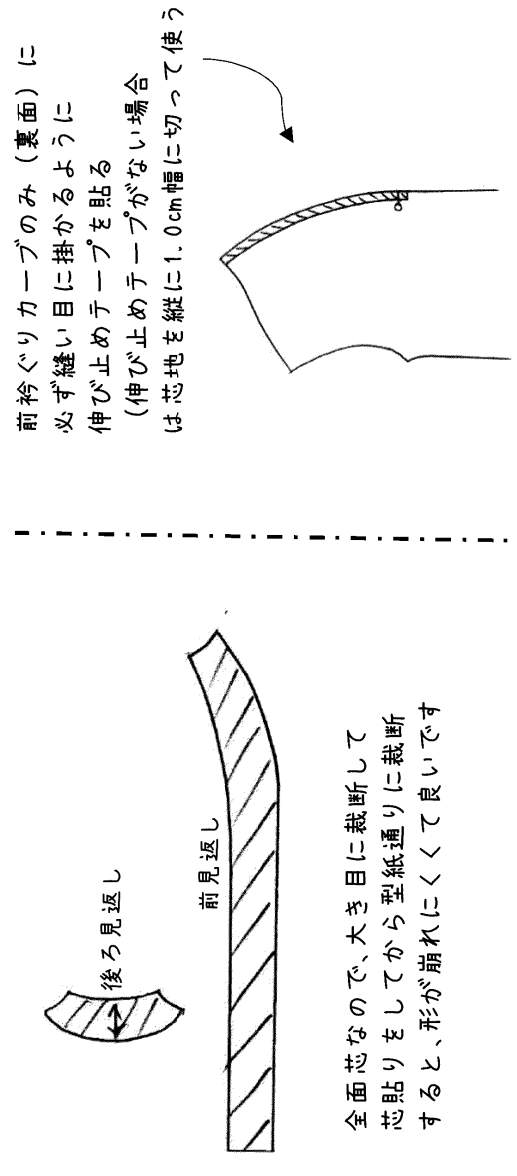

前衿ぐりカーブのみ（裏面）に
 必ず縫い目に掛かるように
 伸び止めテープを貼る
 （伸び止めテープがない場合
 は芯地を縦に1.0cm幅に切って使う）

全面芯なので、大き目に裁断して
 芯貼りをしてから型紙通りに裁断
 すると、形が崩れにくくて良いです

5. 順序良く縫っていく前に…

まずはミシンのかけ方！
 縫い代付きの型紙でそのまま裁断し、出来上がり線には
 するしを付けません。

するしはありませんが縫い代幅を確認しながら
 ミシンの目盛りに生地を当てて縫うと出来上がり線が縫えます。

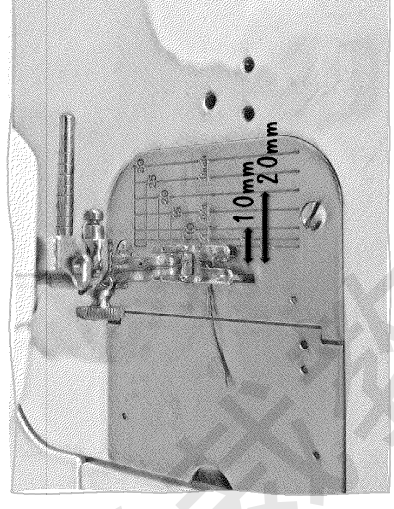

針板に目盛りが書いて
 あり、0.5cm間隔で数字が
 書いてあります。
 これが縫いの幅に
 なります。

例えば・・・
 1.0cmで縫いたいなら
 10と書かれた目盛りに
 生地の手端を合わせて
 縫うと、針から生地の手
 端までの距離が1.0cm
 になるので、自動的に
 1.0cmで縫う事ができます。

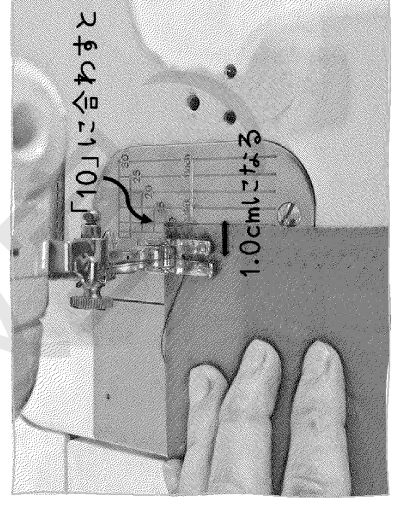

6. さあ、順序良く縫って仕上げましょう!!

①左右の前身頃にポケットを付ける

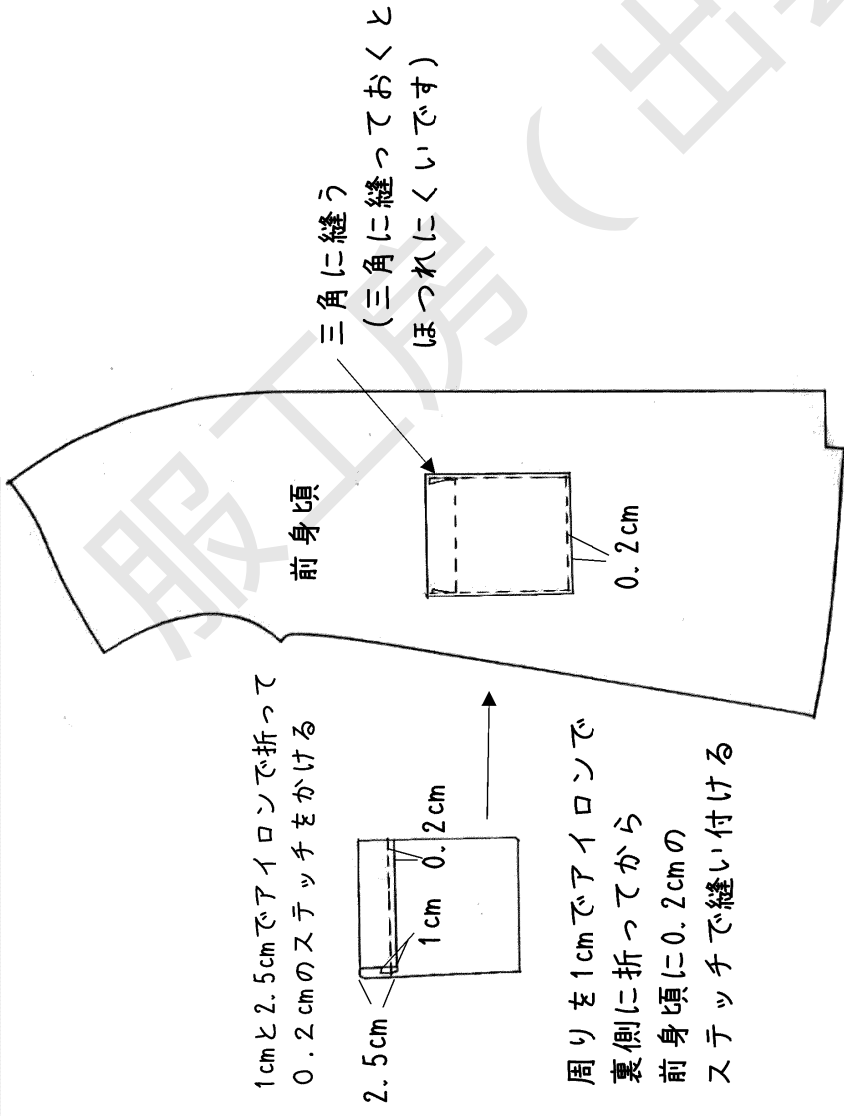

②裾と袖口を出来上がり線でアイロンで折る

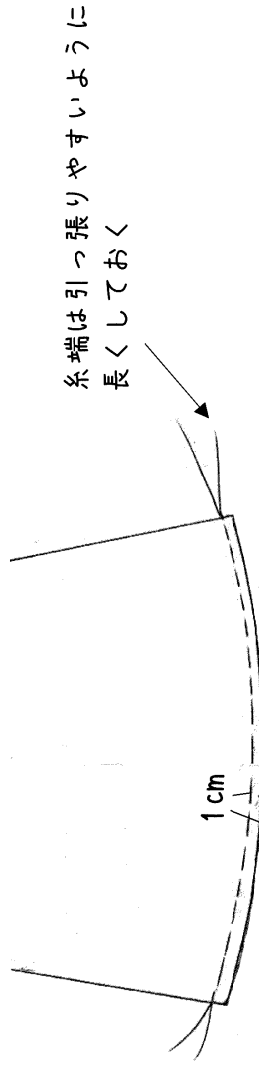

前後裾はカーブしています。
カーブしている時には
折り上げると上端が余ってくるので
1cmの所を荒めのミシンで縫って、上糸のみ
引っ張って布を縮ませてから三つ折りしてください

point!!
縫う前に折るのは・・・
縫った後には細い袖口など
平らなアイロン台で
折ることは難しいので
先に折ると効率と完成度が
上がります!

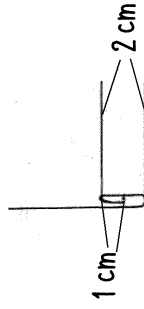

③身頃の肩を縫う

ア、前・後ろ身頃を中表に
合わせて縫う

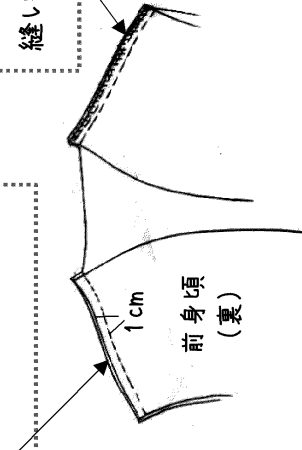

イ、2枚一緒に裁ち目がかりをする
縫い代をアイロンで後ろに倒す

④見返しの肩を縫う

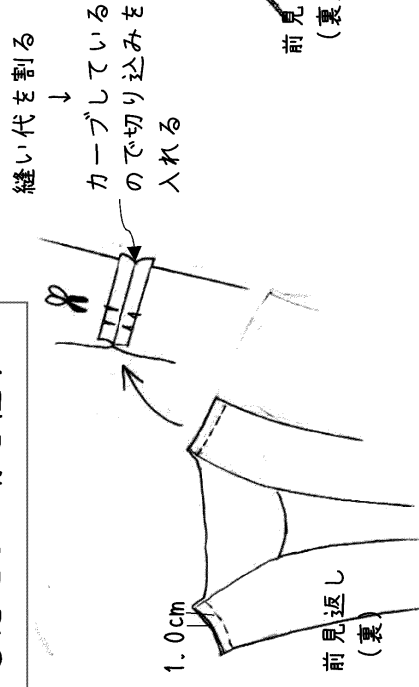

⑤衿ぐりと前・見返しの裾を縫う

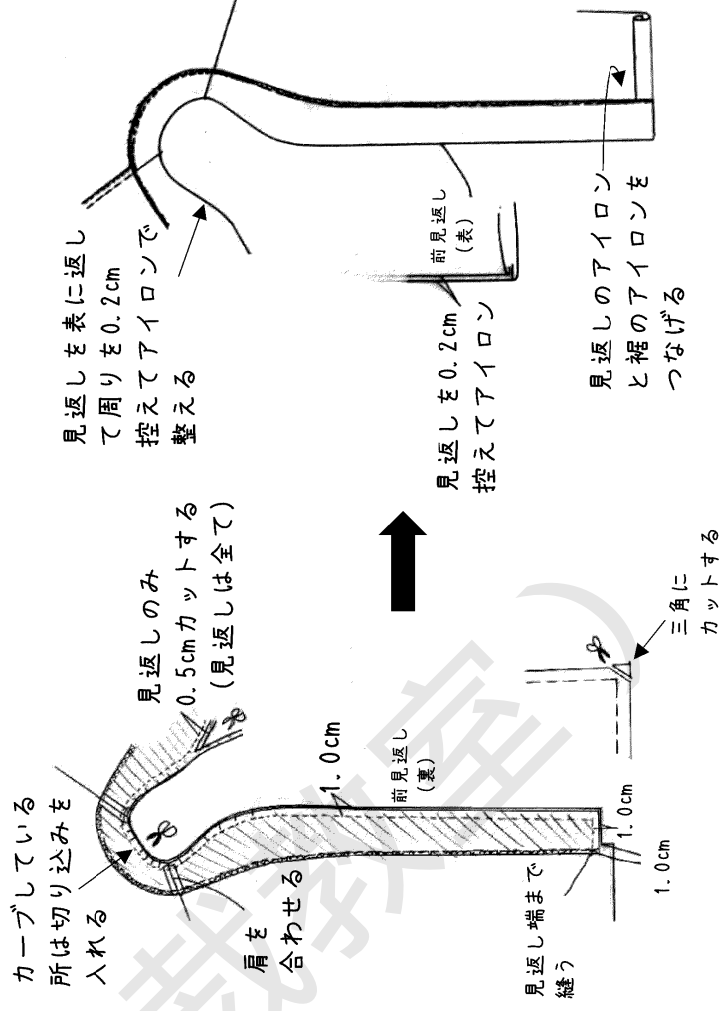

⑥後ろ見返しのみ端を縫う

見返し端から0.5cm

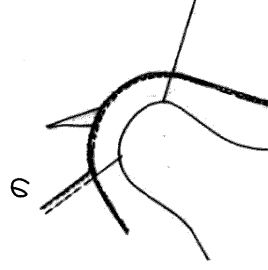

⑦身頃に袖を付ける

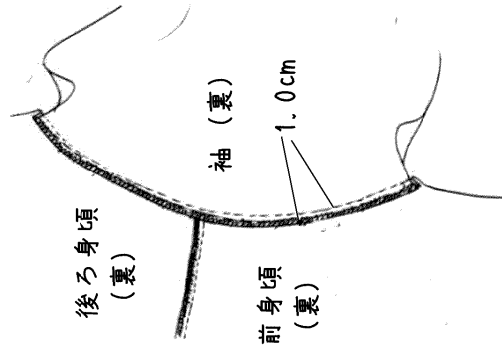

身頃と袖を中表に合わせて縫う

2枚一緒に裁ち目がかりをする

縫い代をアイロンで身頃側に倒す

身頃側に0.5cm
ステッチをかける

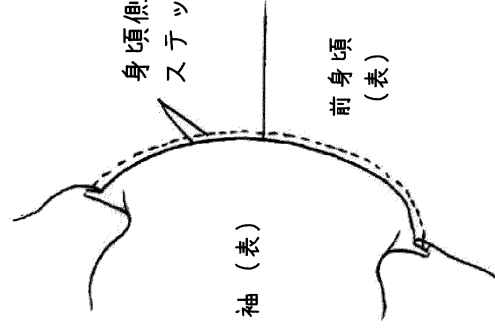

⑧袖下と脇を縫う

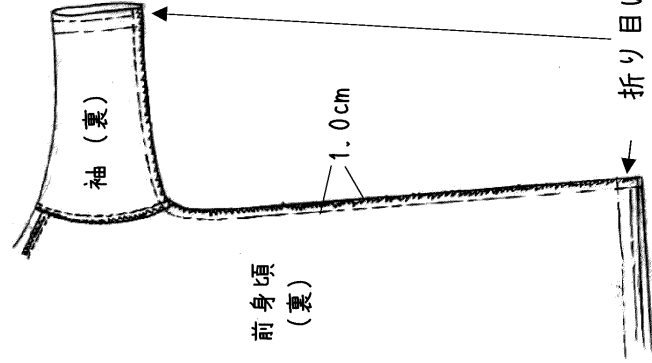

前・後ろ身頃を中表に合わせて
袖下と脇を続けて縫う

2枚一緒に裁ち目がかりをする
縫い代をアイロンで後ろ側に倒す

折り目は伸ばして縫います

⑨裾と袖口の始末をする

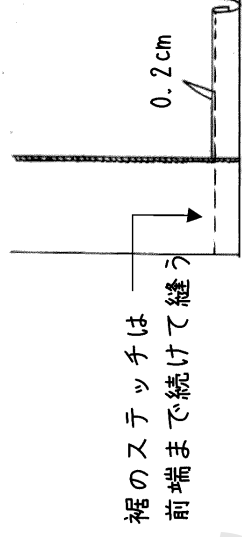

裾・袖口の縫い代を
三つ折りして縫う

⑩ボタンホールとボタン
又はスナップを付ける

脇裾、袖口の
縫い代を
4cmだけ半分に切る
と薄く仕上がります

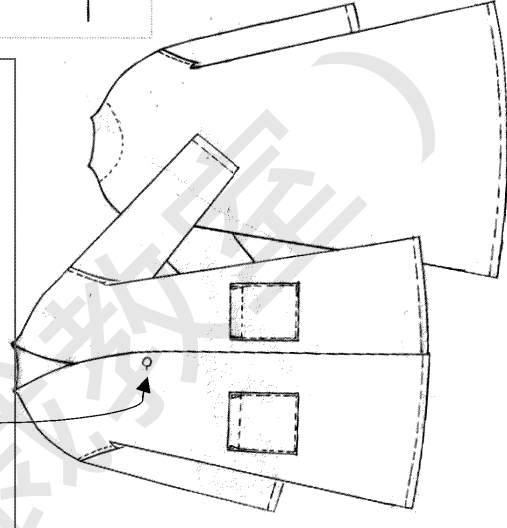
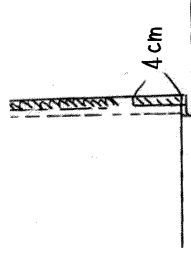

完成おめでとうございます。
よろしければ完成品の写真を
fukukobo@icv.ne.jpに送って
下さればHPで紹介させていただきます。
ありがとうございます。



0 5 10cm

張り合わせ方

1. 右図のとおり番号順に並べます。
2. 各ページの斜線部を切り取ります。
3. 丸番号が合うようにのりしろに貼り合わせます。
4. 型紙を切り出します。

ダウンロード版の方へ

- プリントはA3縦サイズのみに対応しています。
- ページサイズ処理は「実際のサイズ」にしてください。
- 上図のスケールで10cmであることを確認してください。

How to combine

1. Arrange as numerical order shown in the figure below.
2. Cut out the shaded area on each page.
3. Paste them together so that the circle numbers match.
4. Cut out the paper pattern.

To the download version

- The print is only compatible with A3 portrait size.
- Please set the page size processing to "actual size".
- Make sure it is 10 cm on the scale shown above.

1	2
3	4
5	6

7	8
9	10
11	12
13	14

2

切る

Cut

切る

Cut

切る

Cut

切る

Cut

切る

凡例

Explanatory notes

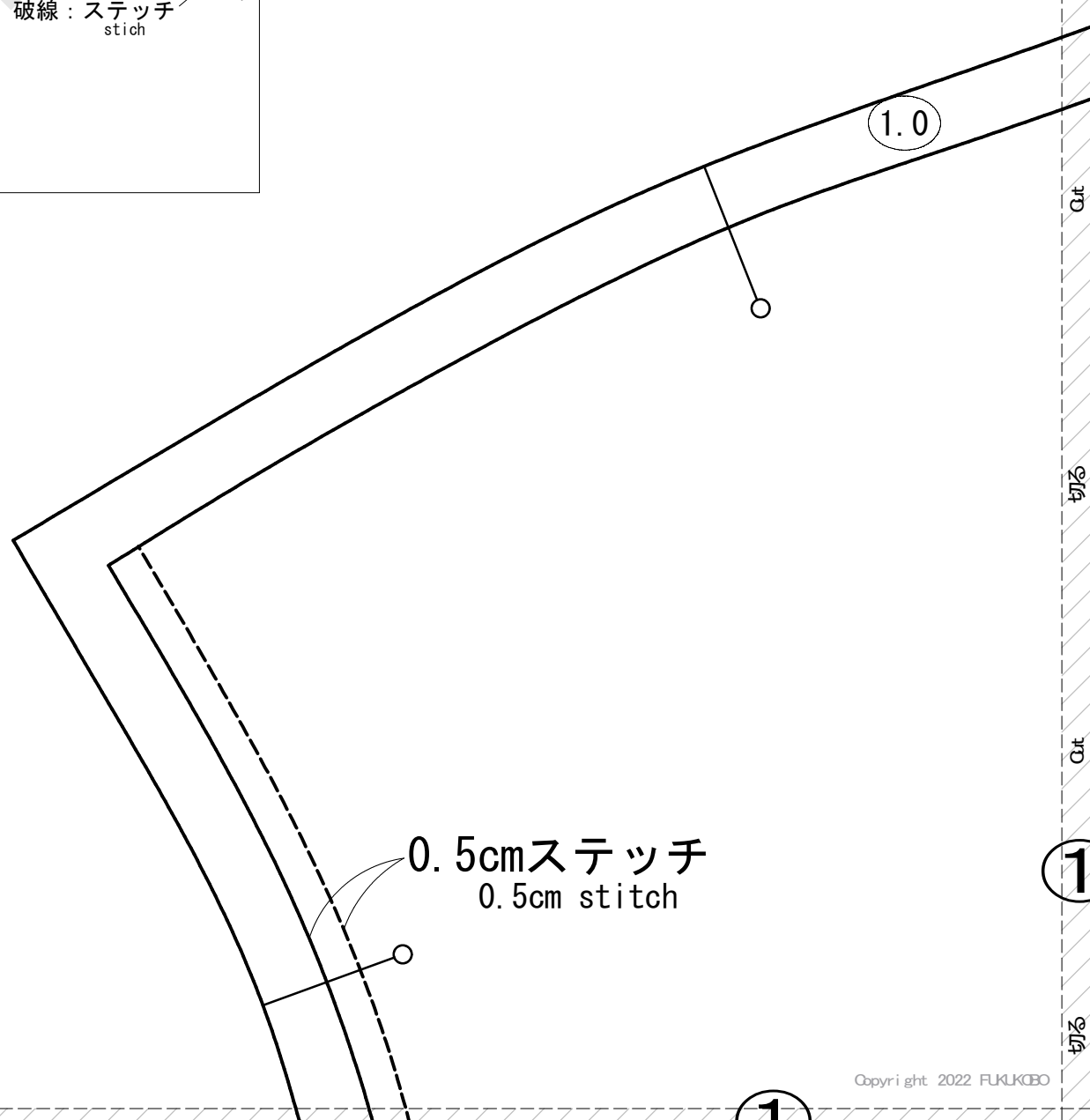
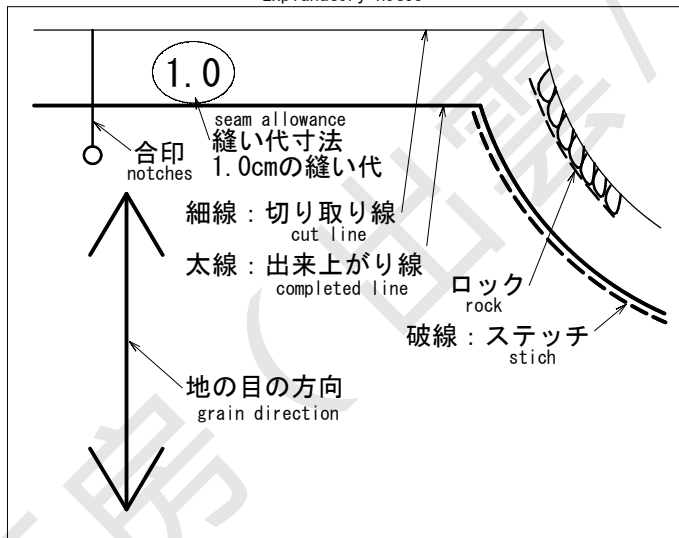

1

切る

3

切る

Cut

切る

Cut

切る

1

Cut

008

3

1.0

4

0.5cm見返し押さえステッチ
0.5cm looking back stitch

full-surface fusible interfacing

全面
芯

わ
loop

No. 008

後衿ぐい見返し
back neckline facing
表地 1枚
Main fabric 1 sheet

1.0

1.0

1.0

No. 008

前身頃
Front bod

表地 2枚
Main fabr

5

3

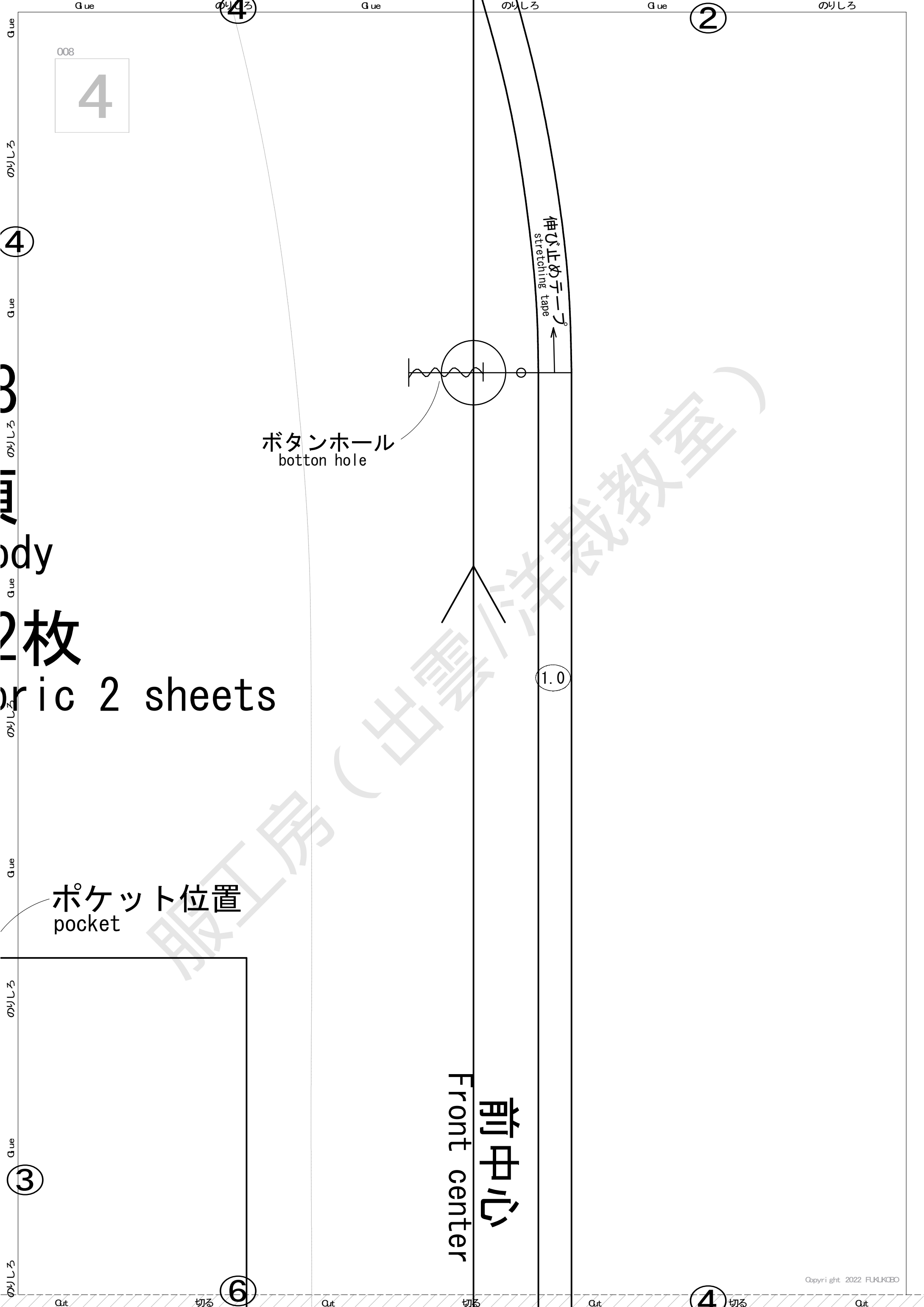

008
4

4

2

4

3

2枚

abric 2 sheets

ボタンホール
button hole

伸び止めテープ
stretching tape

1.0

ポケット位置
pocket

前中心
Front center

3

6

4

Que

5 のりしろ

Que

のりしろ

Que

3 のりしろ

008

5

切る

6

Cut

切る

Cut

切る

Cut

切る

Cut

5

3.0

切る

服工房 (出雲) 洋裁教室

2cm 1cm

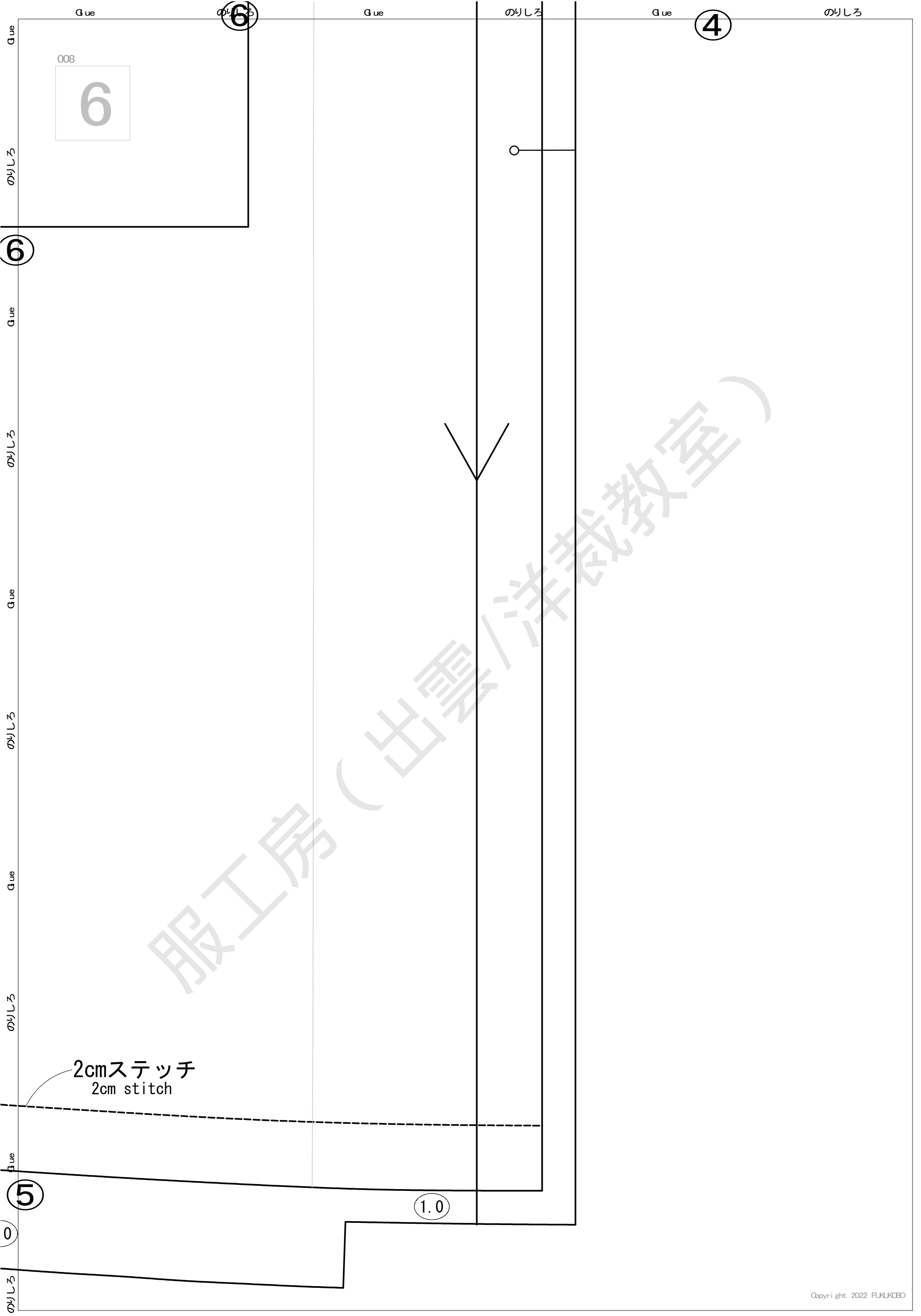

008
6

2cmステッチ
2cm stitch

1.0

2

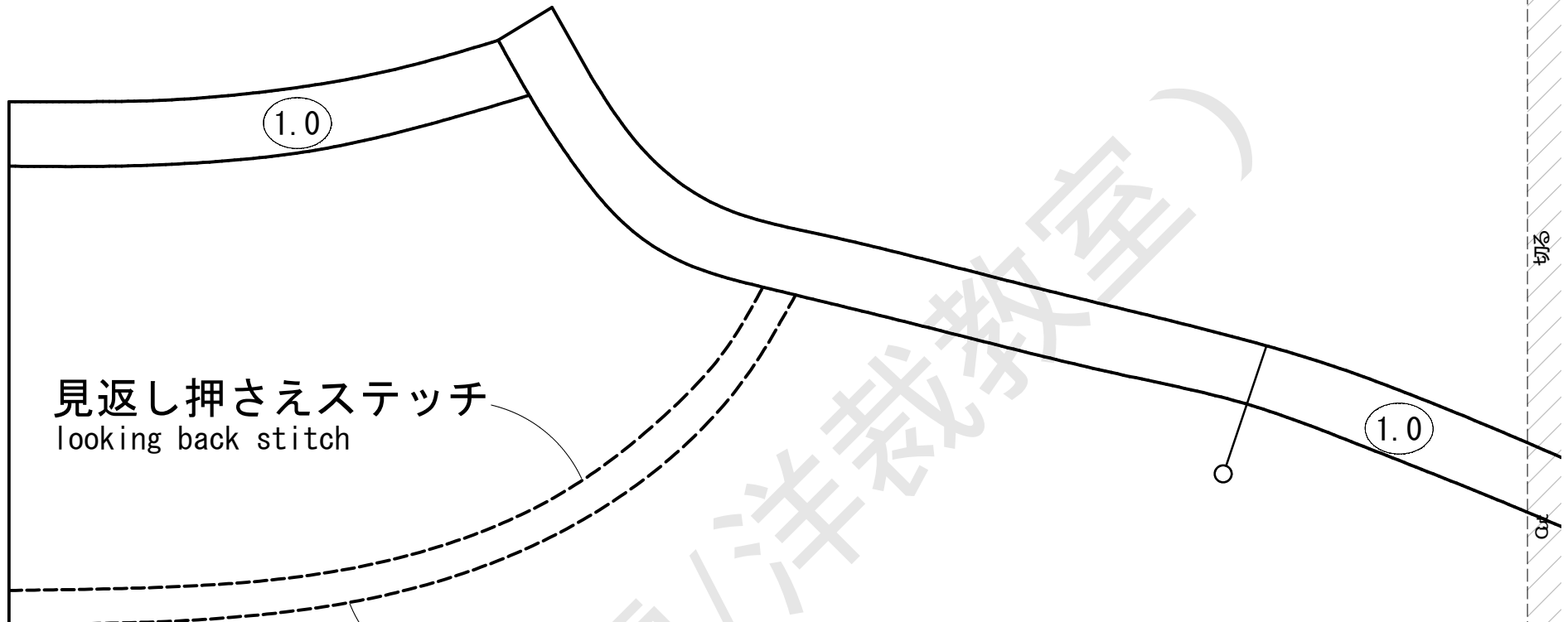

3

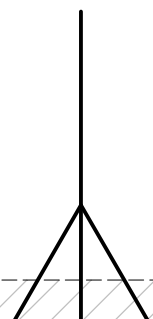

1

008

9

No. 008

後ろ身頃
Back body

表地 1枚
Main fabric 1 sheet

後ろ中心
Back center

わ
loop

④

切る

Cut

切る

Cut

切る

Cut

切る

Cut

③

切る

⑤

切る

Cut

切る

Cut

切る

③

Cut

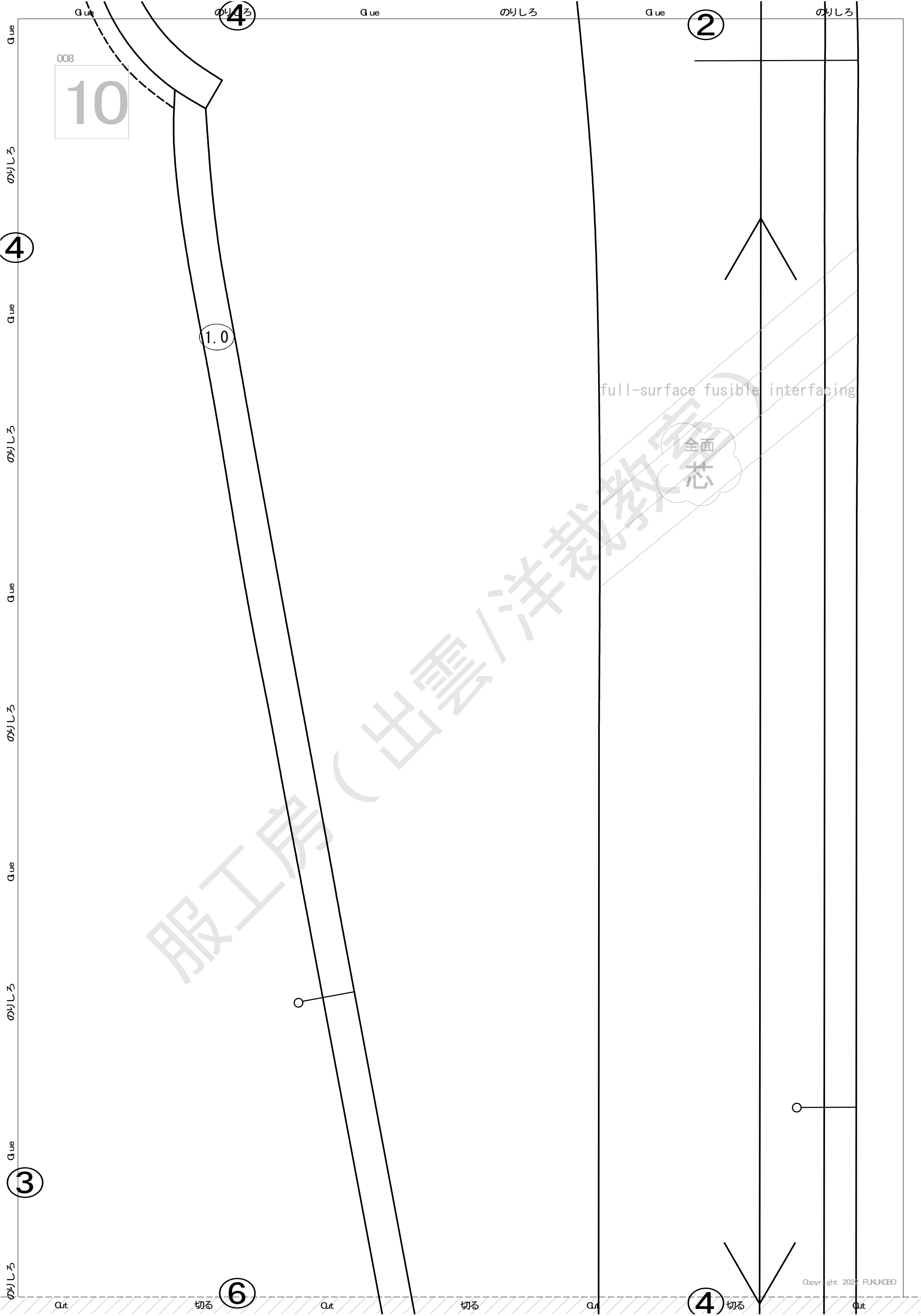

Q ue

5 のりしろ

Q ue

のりしろ

Q ue

3 のりしろ

008

11

切る

6

Cut

切る

Cut

切る

2cm 1cm

3.0

Cut

切る

Cut

5

切る

7

Cut

切る

Cut

切る

Cut

8

Cut

服工部 (出雲) 洋裁教室

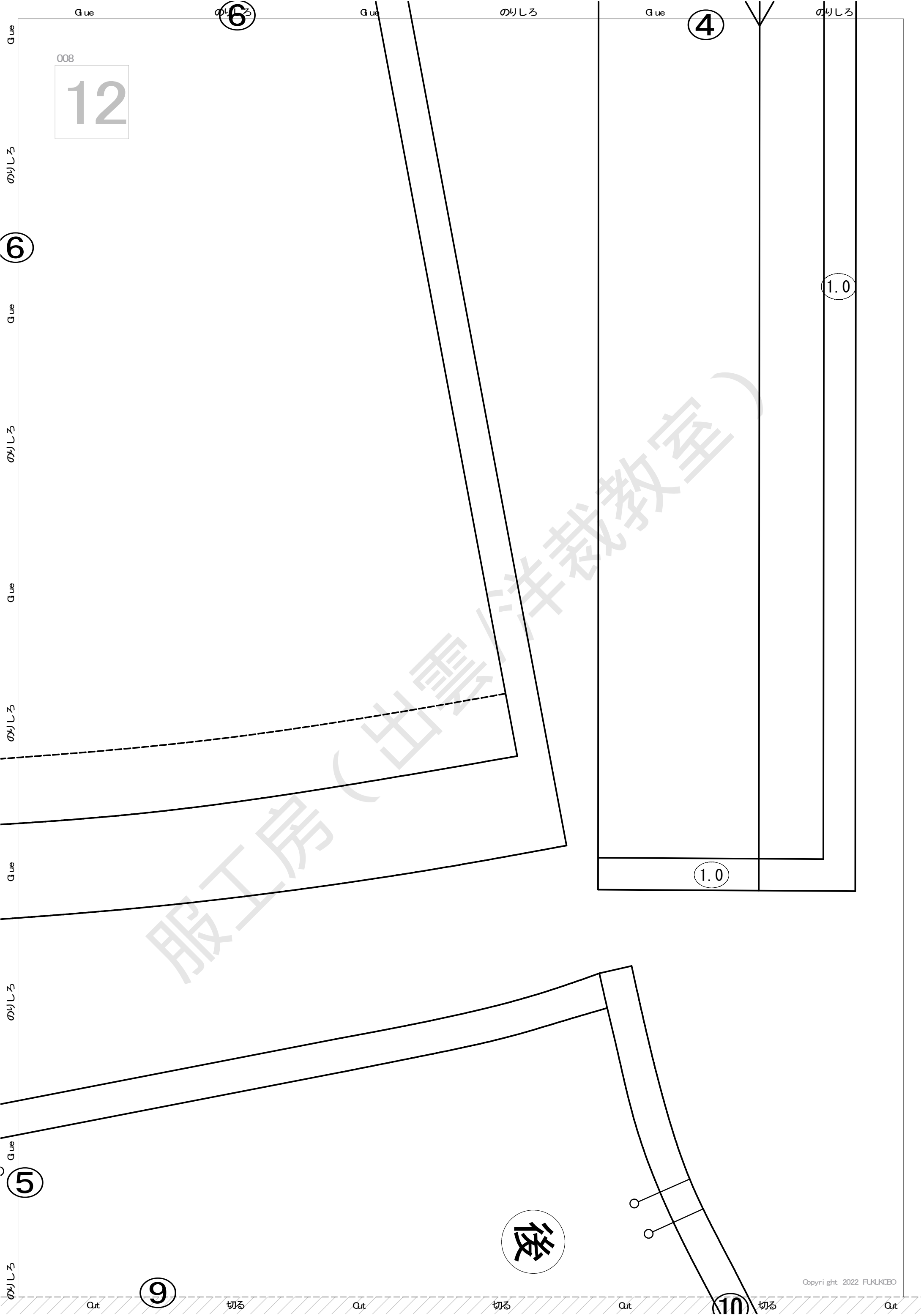

008
12

G ue

のりしろ

G ue

のりしろ

G ue

のりしろ

008

13

8

2

3.0

2cm

1cm

2cm ステッチ
2cm stitch

切る

Cut

切る

Cut

切る

Cut

切る

Cut

切る

1

008

14

表地 2枚
Main fabric

袖
Sleeve

No. 008

2 sheets

前

0.2cm伸ばし

0.2cm伸ばし

1.0

1.0